

Regenrinne 'links'
Maßstab: 1:25, 1:20

4 x Pos. 1044
BL2x63 - ALUMINIUM .86

•• Stückliste für eine Liefer- Pos. 21 TOTAL 1/1 x Ausführen ••

Nr.	Inr.	Pos.	Benennung	Stk.	Profil	Material	Länge	Gewicht	Ben.
1	1	21	Fallobststützen	1	ROHRSTÜTZEN	ALUMINIUM	100	.24	
2	1	1018	Rinne	1	PL178x2	ALUMINIUM	4650	13.72	
3	1	1044	Rinne-Kopf	2	BL2x63	ALUMINIUM	86	.17	
Gesamtgewicht (kg)									14.13

Perspektive Blechkanteile um 90° gedreht
Maßstab: 1:15

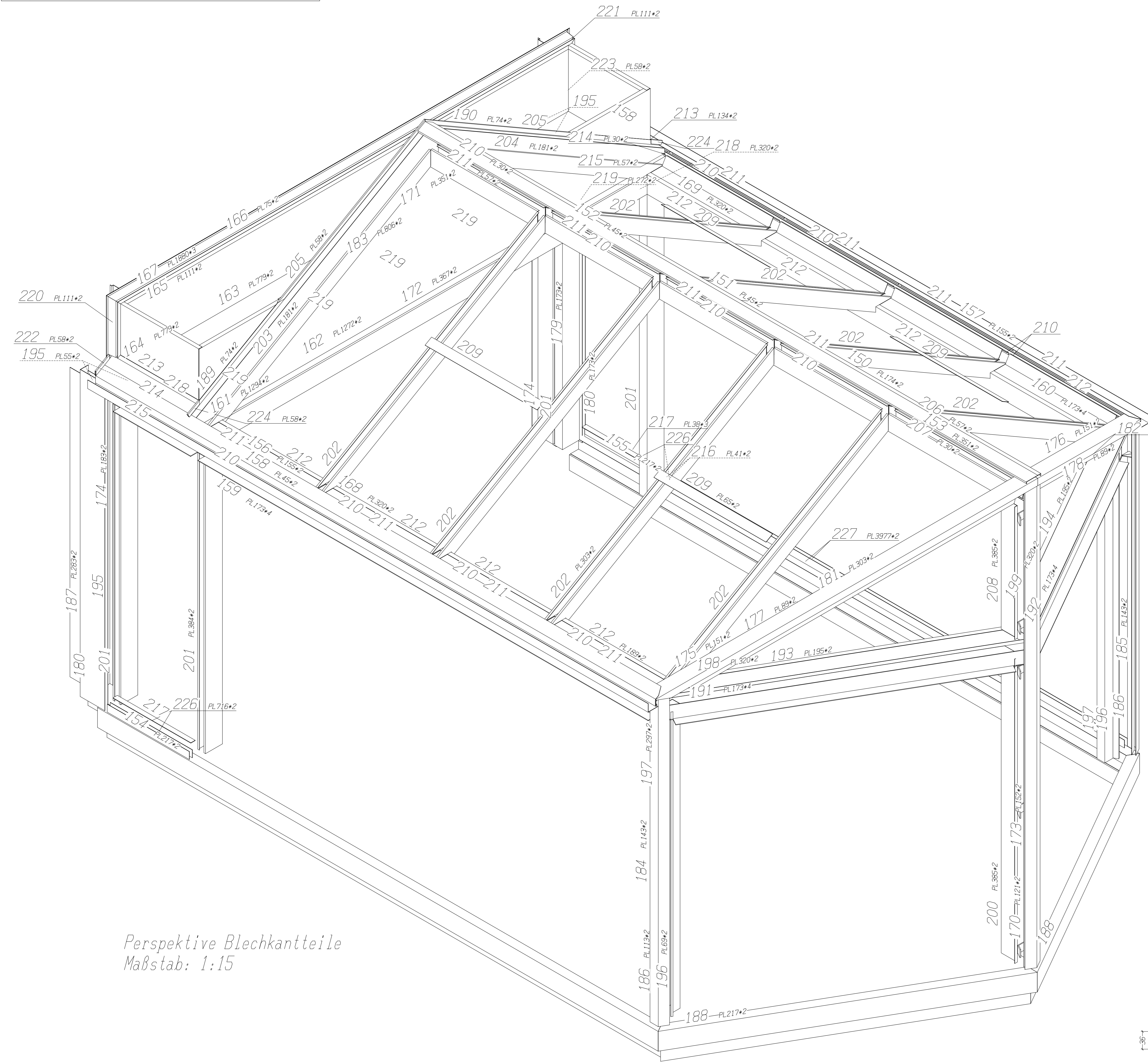
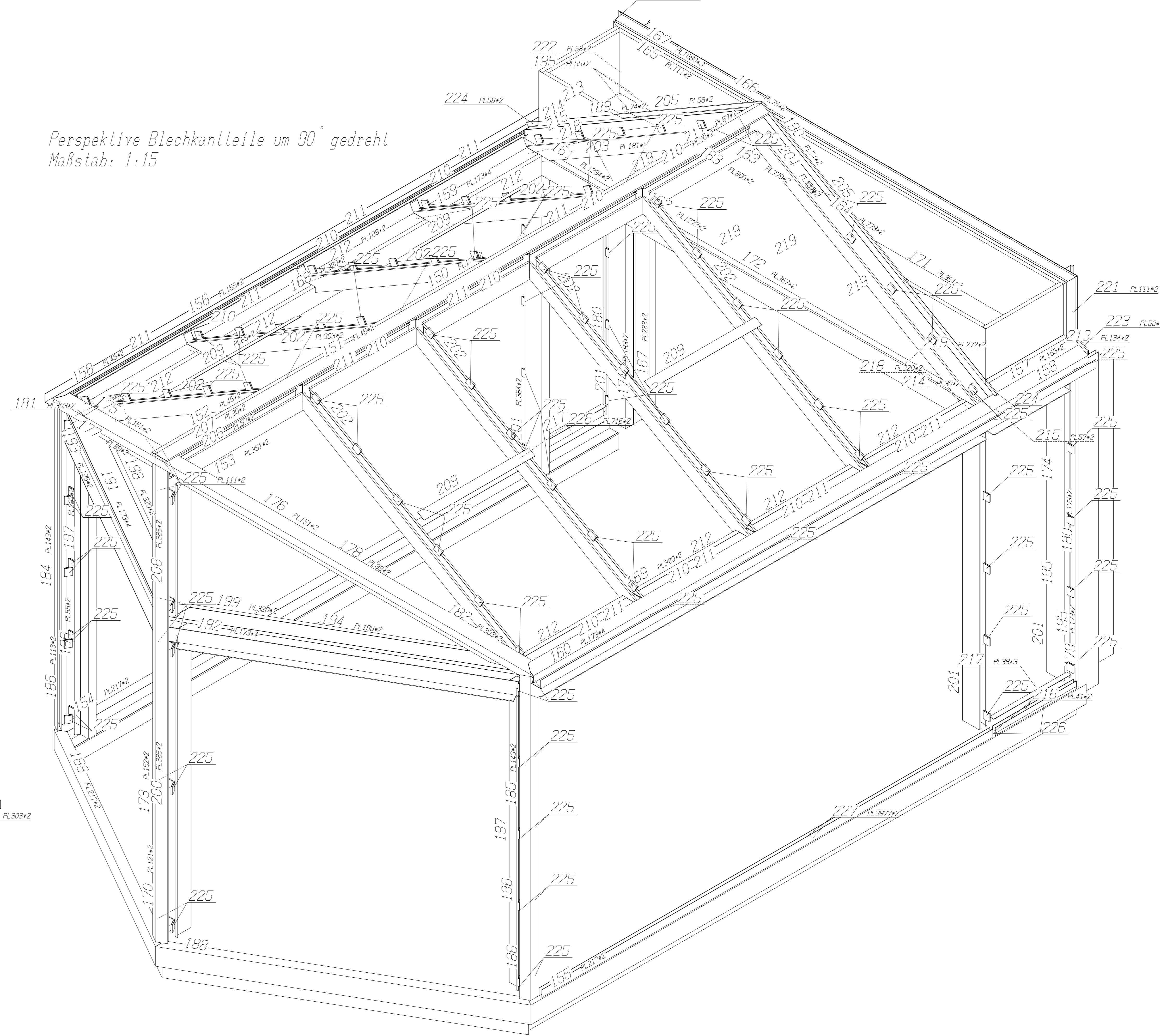

Perspektive Blechkanteile
Maßstab: 1:15

Kantblech am Blumentrog
Maßstab: 1:5, 1:4

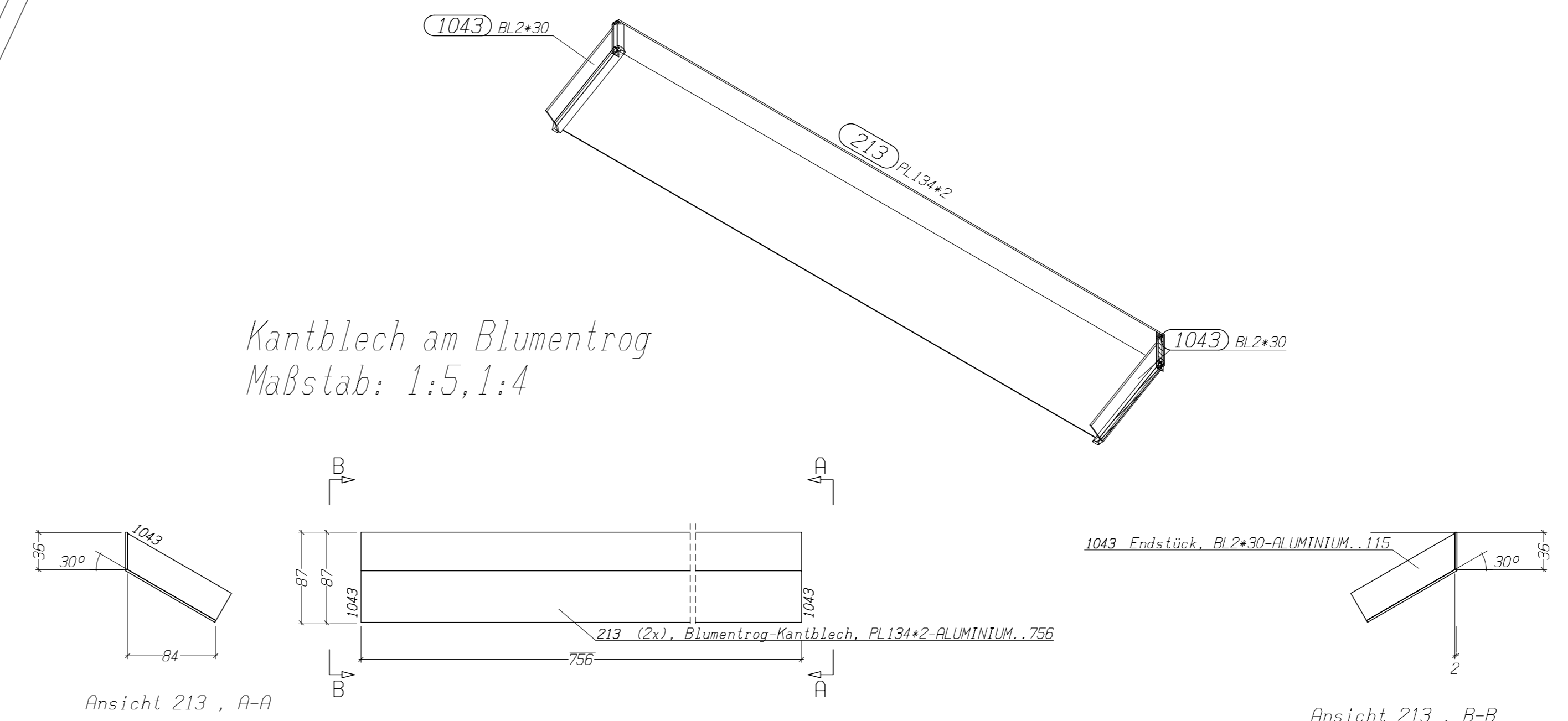

•• Stückliste für eine Liefer- Pos. 213 TOTAL 2/2 x Ausführen ••

Nr.	Inr.	Pos.	Benennung	Stk.	Profil	Material	Länge	Gewicht	Ben.
1	1	213	Blumentrog-Kantblech	1	PL134x2	ALUMINIUM	750	1.59	
2	1	1043	Endstück	2	BL2x30	ALUMINIUM	115	.11	
Gesamtgewicht (kg)									1.70

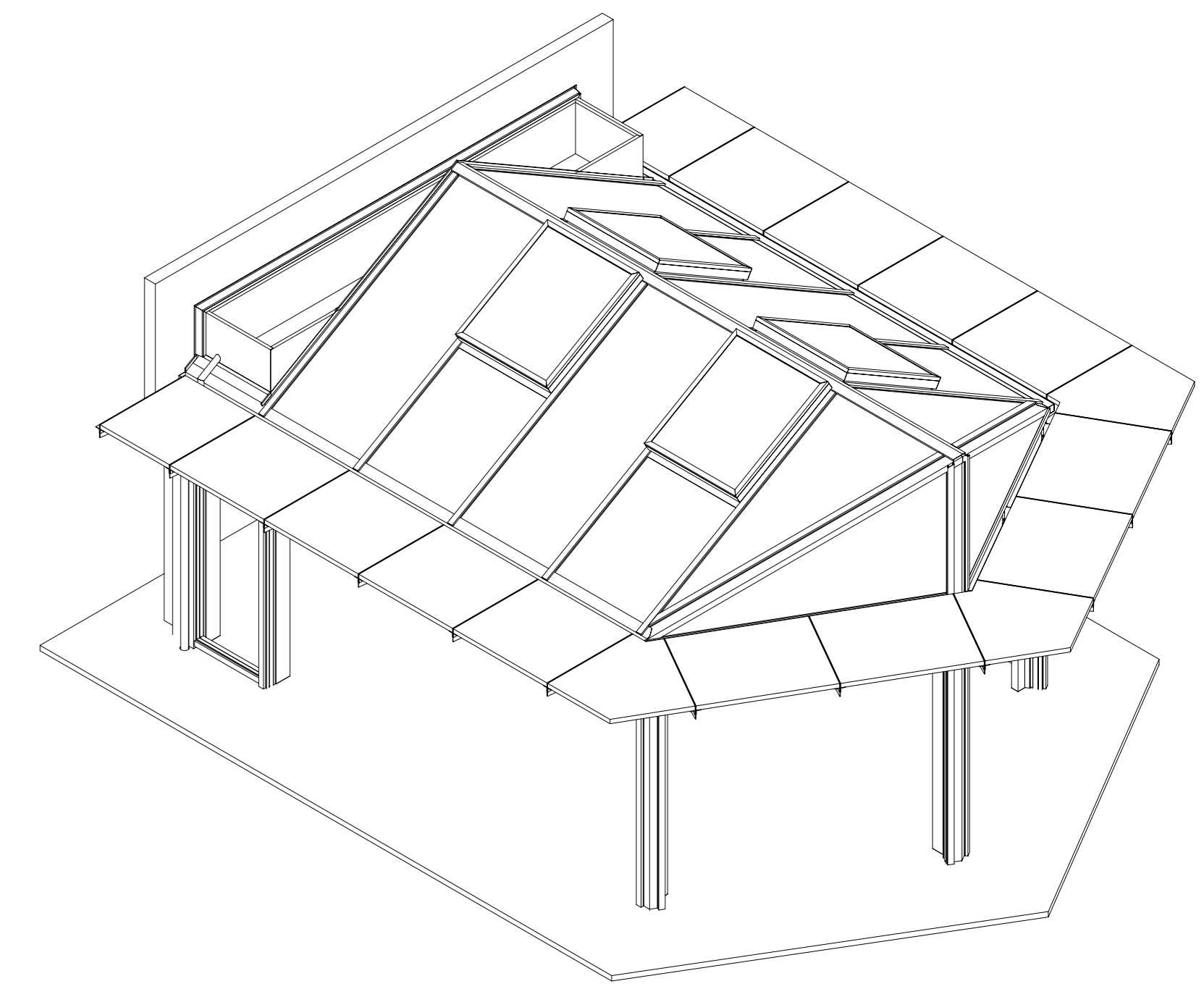

		Maßstab: Siehe Zeichnung!	
RUG, HOFFMEYER & Co. KG 50996 Köln, Hermann-Löns-Str. 4			
Bearb.: 06.10.1999 Geodt. Normen:		Gobel, Hermann-Löns-Str. 4 50996 Köln	
Auftrag: 990279		Zeichnung: Wintergarten	
Blatt: 008	Bl.:	Datum:	Rev.: 17.08.95