

1 (3.1.45)

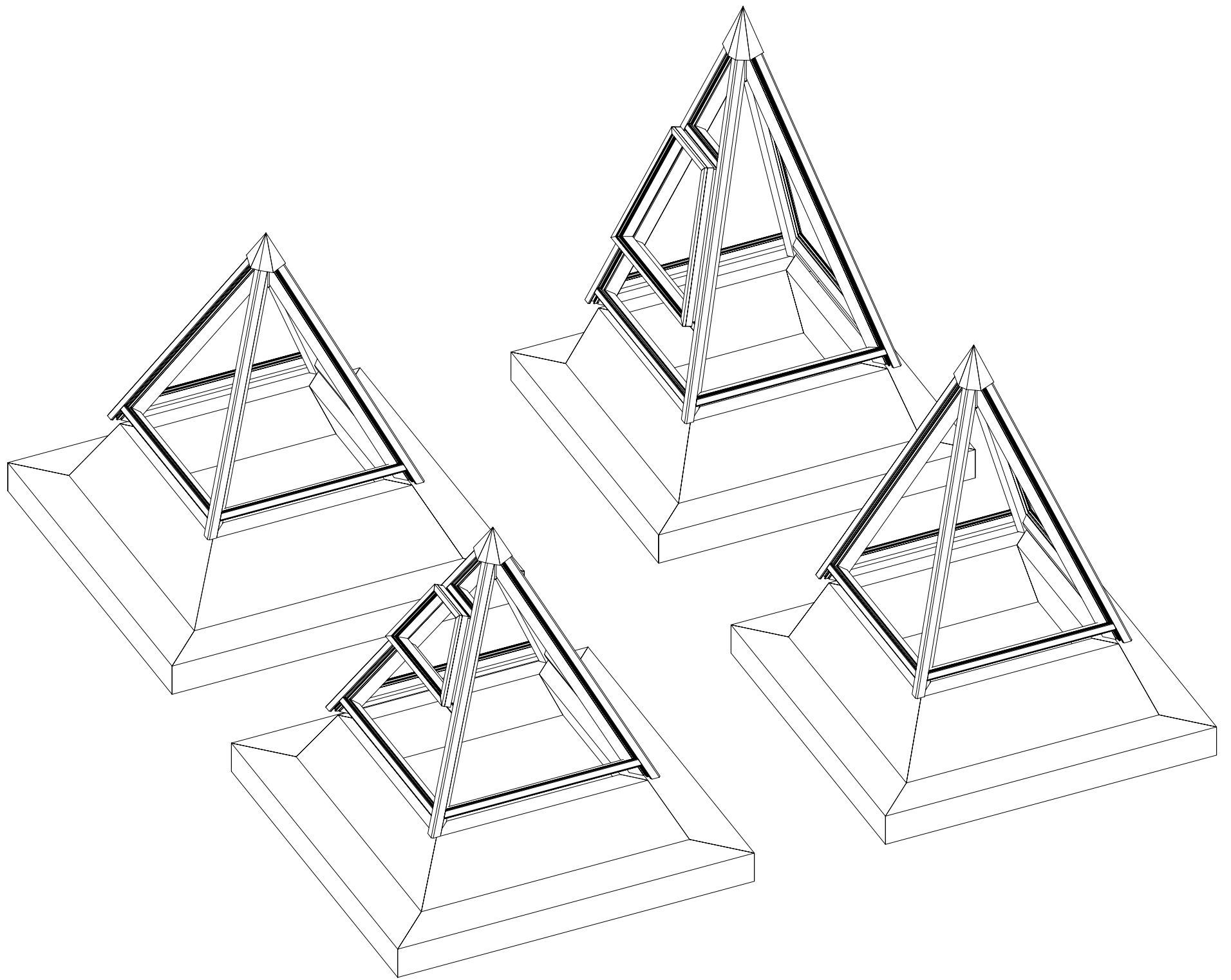

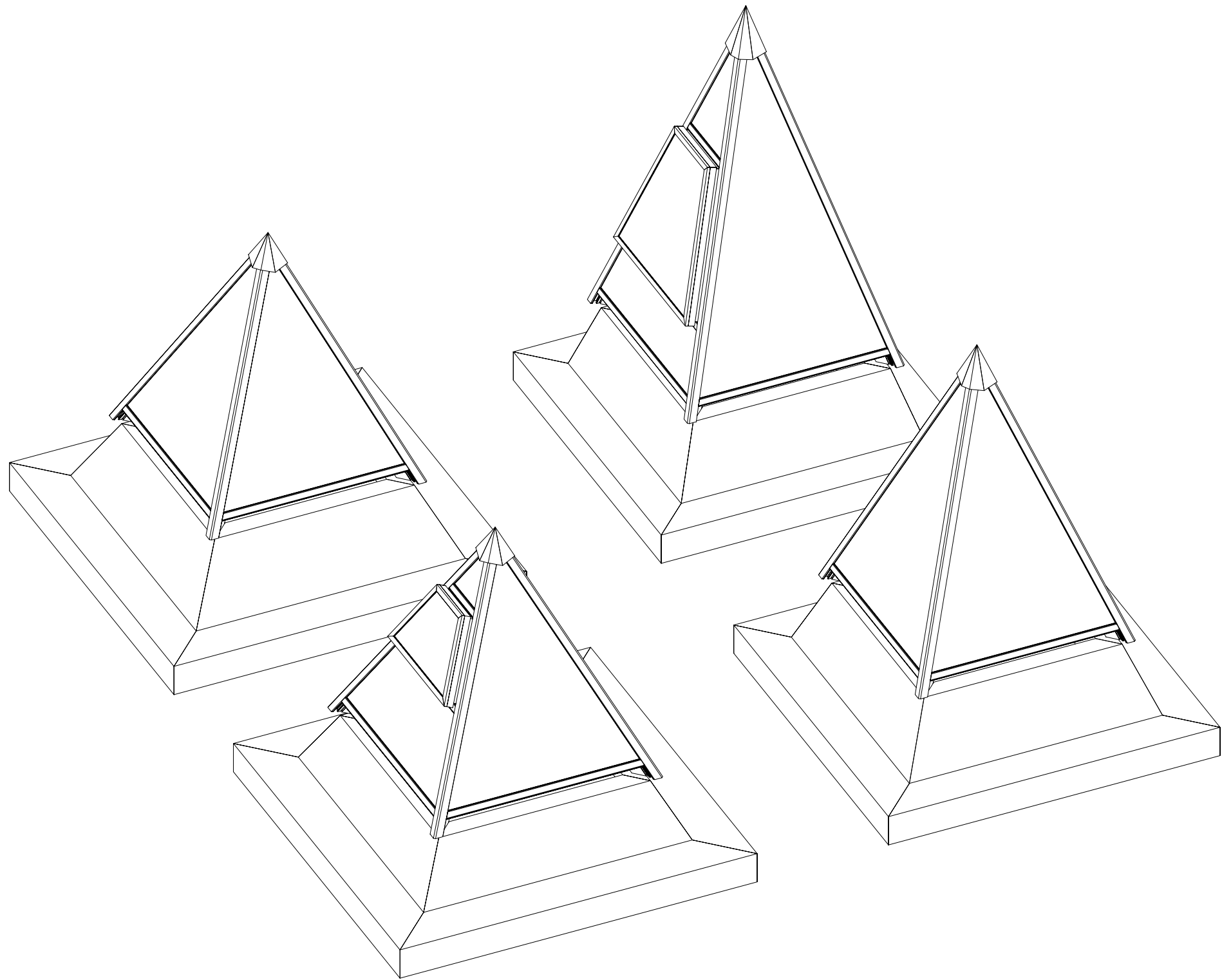

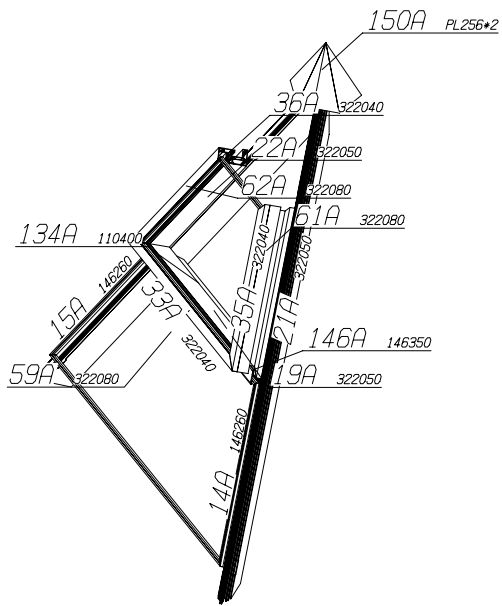

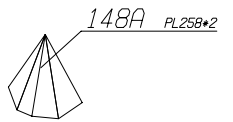
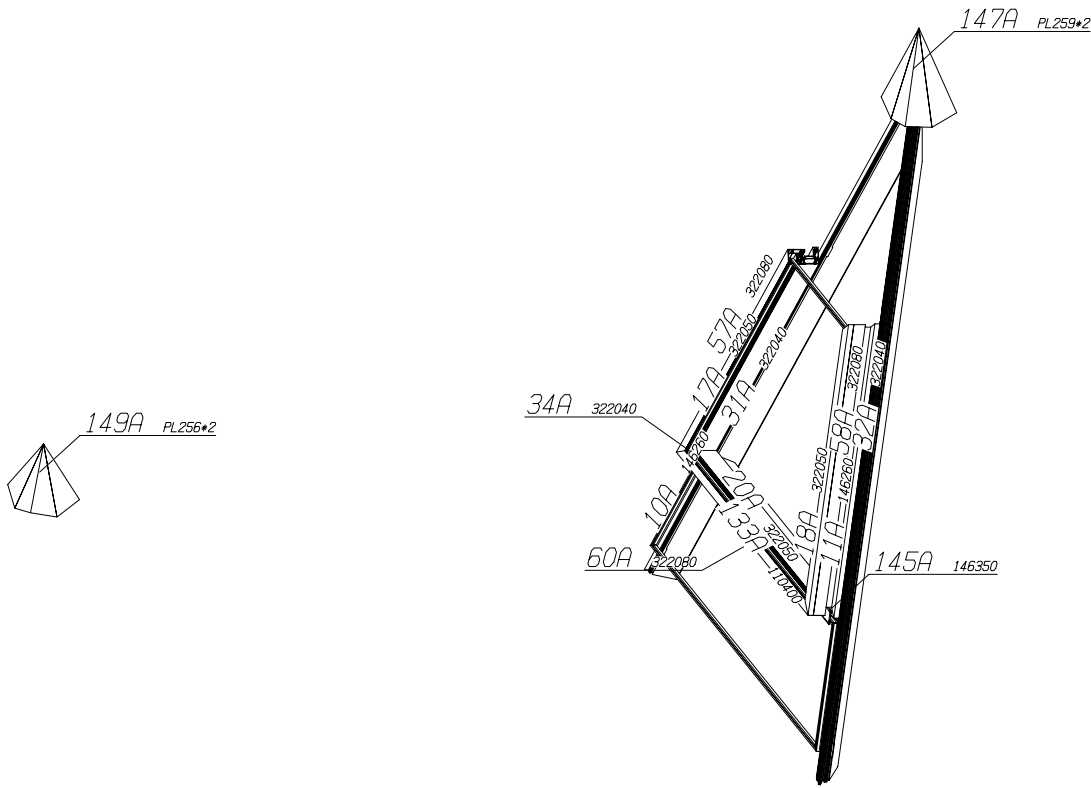
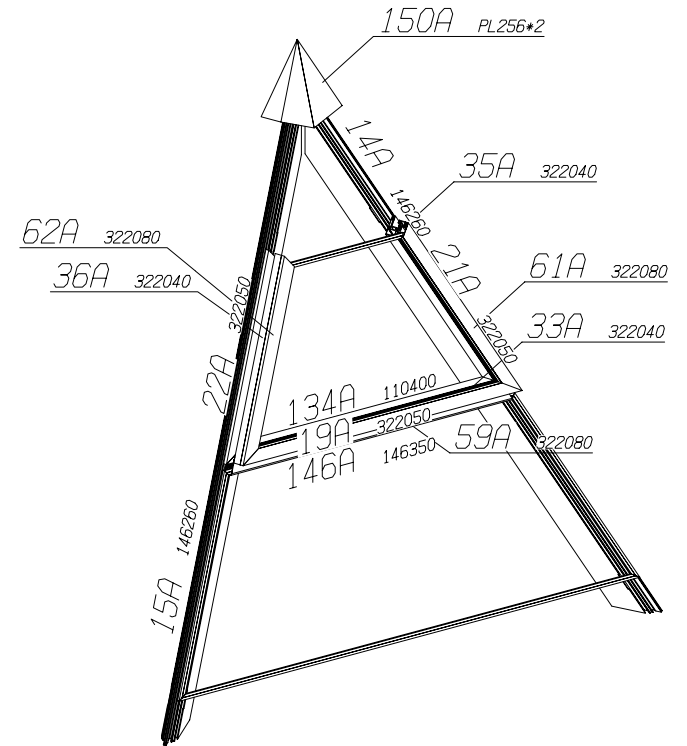
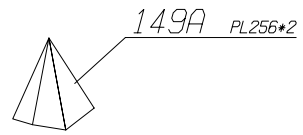
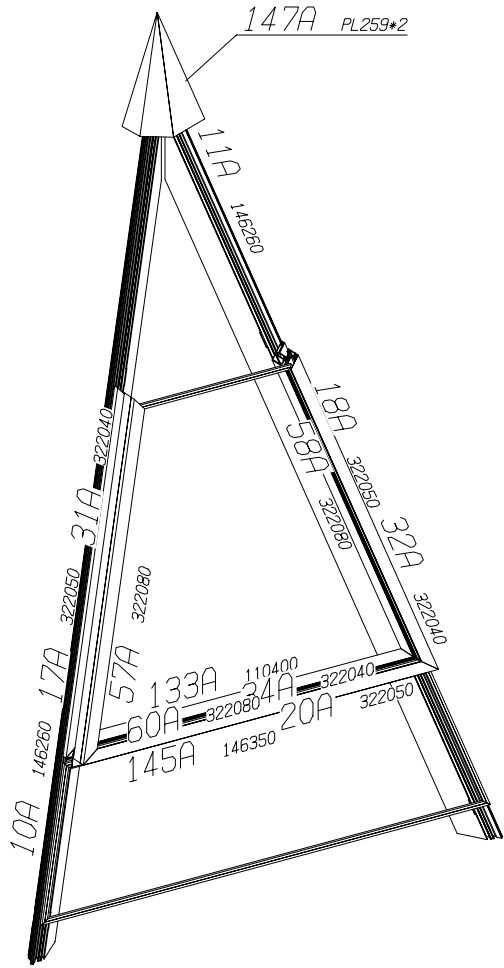
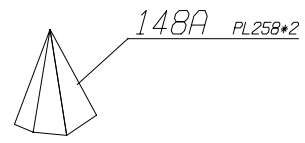

Pos. 3.1.46

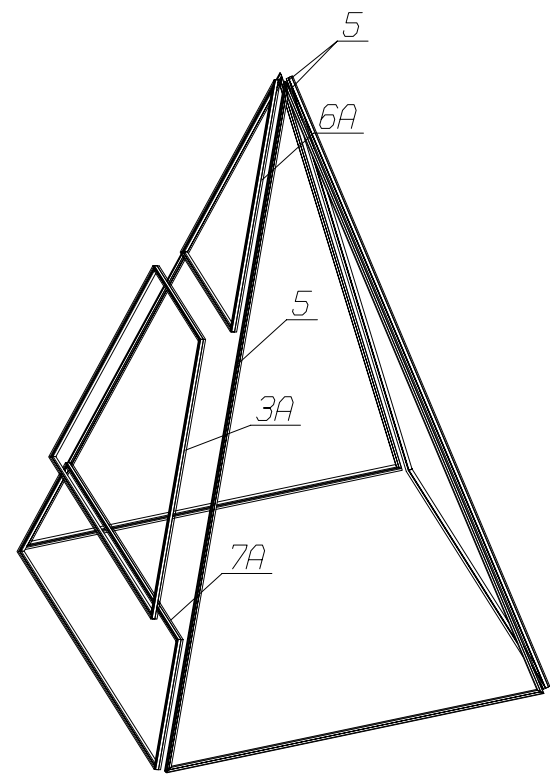
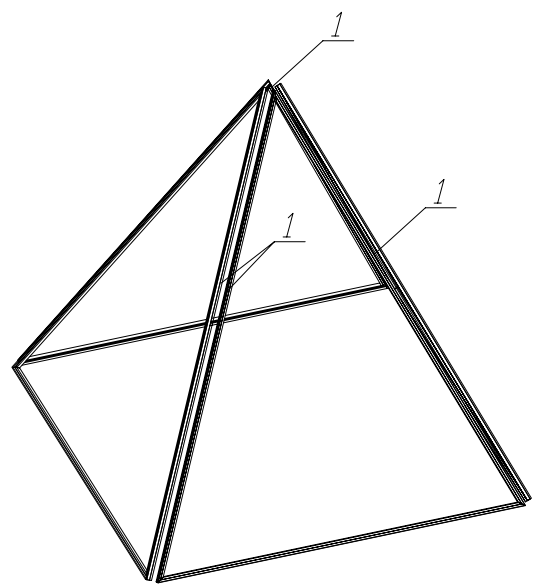

Pos. 3.1.47

Pos. 3.1.48

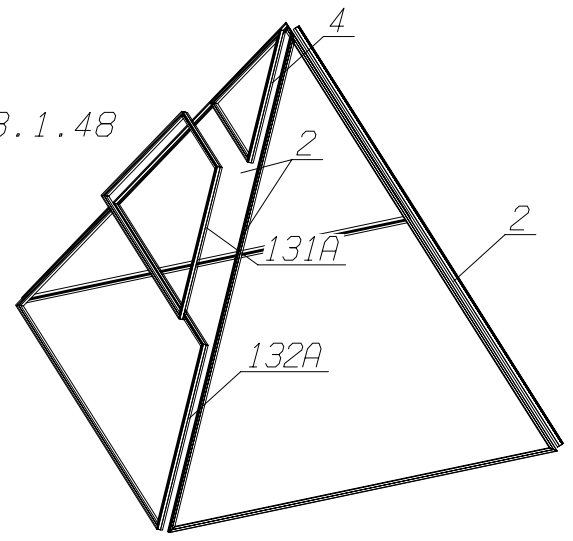

Pos. 3.1.45

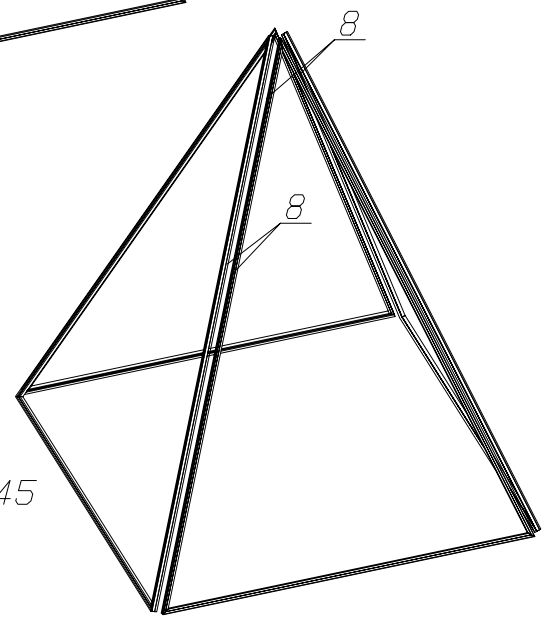

METALLBAU GRÖNE

ESSEN * CHEMNITZ

AUFTRAGS-NR
SEITE VON

GLASLISTE	ZCHN. NR. :	B1. 1 VON 5
PROJEKT : Freizeitbad Bielefeld	LIEFERUNG NR. : 1	DATUM: 15.12.99

VERSIEGELTE, DOPPELVERGLASUNGEN

GESAMTDICKE (mm) 30 FARBE DISTANZSTÜCK : Isolierglas
 ÄUSSERE SCHEIBE : 6mm ESG
 INNERE SCHEIBE : 10mm VSG

LfdNr.	Anz.	GRÖÖE (mm) b x h	FORM ANSICHT VON AUSSEN	Pos.
1	4	1689 x 2025		1
2	3	1783 x 2040		2
TOTAL	7		BESTELLT :	AM :
			GEPRÜFT :	AM :

METALLBAU GRÖNE

ESSEN * CHEMNITZ

AUFTRAGS-NR
SEITE VON

GLASLISTE	ZCHN. NR. :	B1. 2 VON 5
PROJEKT : Freizeitbad Bielefeld	LIEFERUNG NR. : 1	DATUM: 15.12.99
VERSIEGELTE, DOPPELVERGLASUNGEN		

GESAMTDICKE (mm) 30 FARBE DISTANZSTÜCK : Isolierglas
 ÄUSSERE SCHEIBE : 6mm ESG
 INNERE SCHEIBE : 10mm VSG

LfdNr.	Anz.	GRÖßE (mm) b x h	FORM ANSICHT VON AUSSEN	Pos.
3	1	1289 x 1214		3
4	1	472 x 540		4
TOTAL	2		BESTELLT :	AM :
			GEPRÜFT :	AM :

METALLBAU GRÖNE

ESSEN * CHEMNITZ

AUFTRAGS-NR
SEITE VON

GLASLISTE	ZCHN. NR. :	B1. 3 VON 5
PROJEKT : Freizeitbad Bielefeld	LIEFERUNG NR. : 1	DATUM: 15.12.99
VERSIEGELTE, DOPPELVERGLASUNGEN		

GESAMTDICKE (mm) 30 FARBE DISTANZSTÜCK : Isolierglas
 ÄUSSERE SCHEIBE : 6mm ESG
 INNERE SCHEIBE : 10mm VSG

LfdNr.	Anz.	GRÖßE (mm) b x h	FORM ANSICHT VON AUSSEN	Pos.
5	3	1735 x 2995		5
6	1	634 x 1095		6
TOTAL	4		BESTELLT :	AM :
			GEPRÜFT :	AM :

METALLBAU GRÖNE

ESSEN * CHEMNITZ

AUFTRAGS-NR
SEITE VON

GLASLISTE	ZCHN. NR. :	B1. 4 VON 5
PROJEKT : Freizeitbad Bielefeld	LIEFERUNG NR. : 1	DATUM: 15.12.99

VERSIEGELTE, DOPPELVERGLASUNGEN

GESAMTDICKE (mm) 30
 FARBE DISTANZSTÜCK : Isolierglas
 ÄUSSERE SCHEIBE : 6mm ESG
 INNERE SCHEIBE : 10mm VSG

LfdNr.	Anz.	GRÖÖE (mm) b x h	FORM ANSICHT VON AUSSEN	Pos.
7	1	1735 x 565		7
8	4	1708 x 2429		8
9	1	982 x 623		131
TOTAL	6		BESTELLT :	AM :
			GEPRÜFT :	AM :

METALLBAU GRÖNE

ESSEN * CHEMNITZ

AUFTRAGS-NR
SEITE VON

GLASLISTE	ZCHN. NR. :	B1. 5 VON 5
PROJEKT : Freizeitbad Bielefeld	LIEFERUNG NR. : 1	DATUM: 15.12.99

VERSIEGELTE, DOPPELVERGLASUNGEN

GESAMTDICKE (mm) 30 FARBE DISTANZSTÜCK : Isolierglas
 ÄUSSERE SCHEIBE : 6mm ESG
 INNERE SCHEIBE : 10mm VSG

LfdNr.	Anz.	GRÖßE (mm) b x h	FORM ANSICHT VON AUSSEN	Pos.
10	1	1782 x 756		132
TOTAL	1		BESTELLT :	AM :
			GEPRÜFT :	AM :

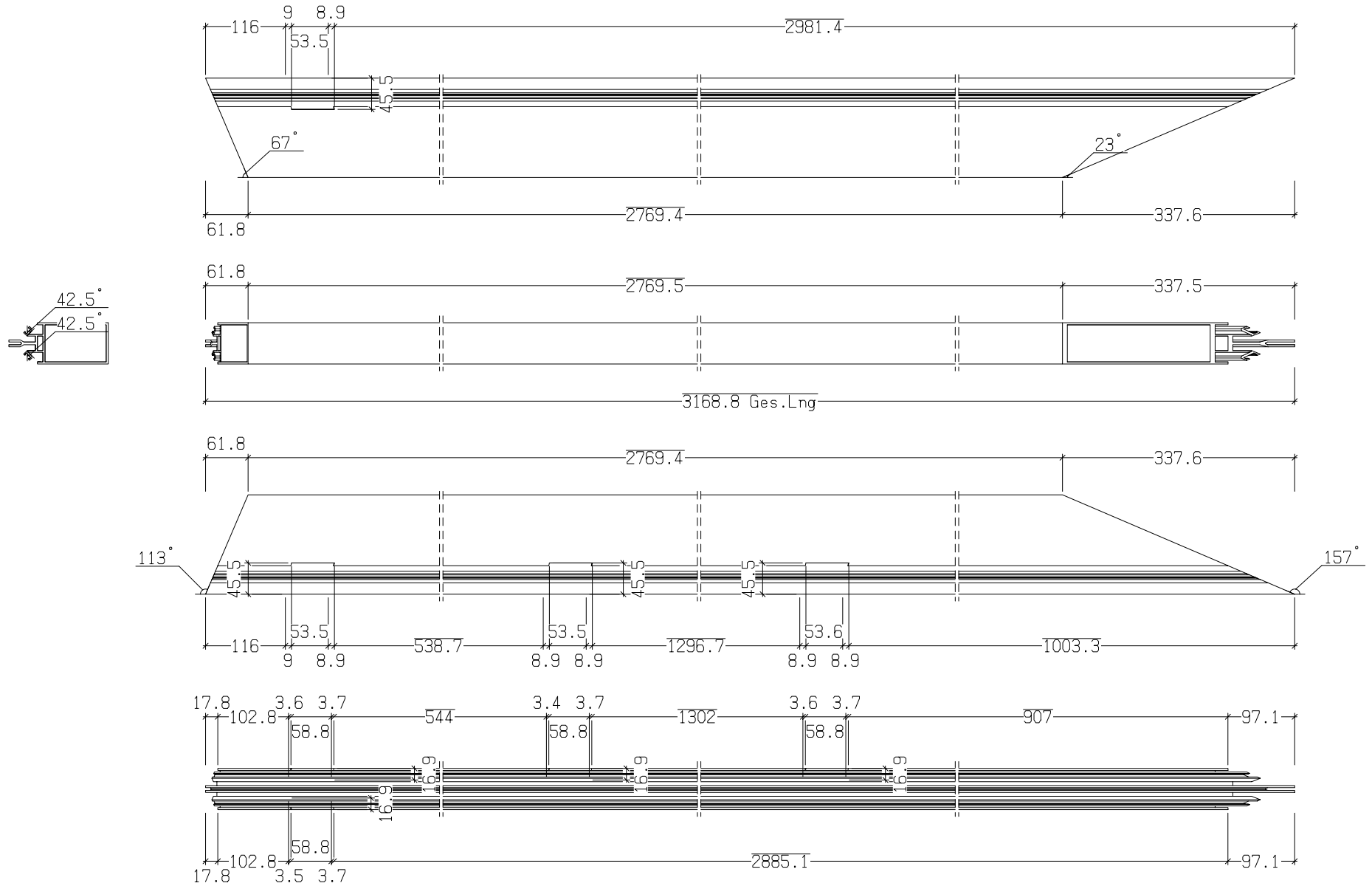

** Stückliste für eine Liefer-Pos. 11A TOTAL 1/1 x Ausführen **

Nr.	Tnr	Pos.	Benennung	Stk.	Profil	Material	Länge	Gewicht	Bem.
1	1	11A	PFOSTEN	1	146260	ALUMINIUM	3168.8	12.61	

1 x Pos. 11A
146260 - ALUMINIUM..3168.8

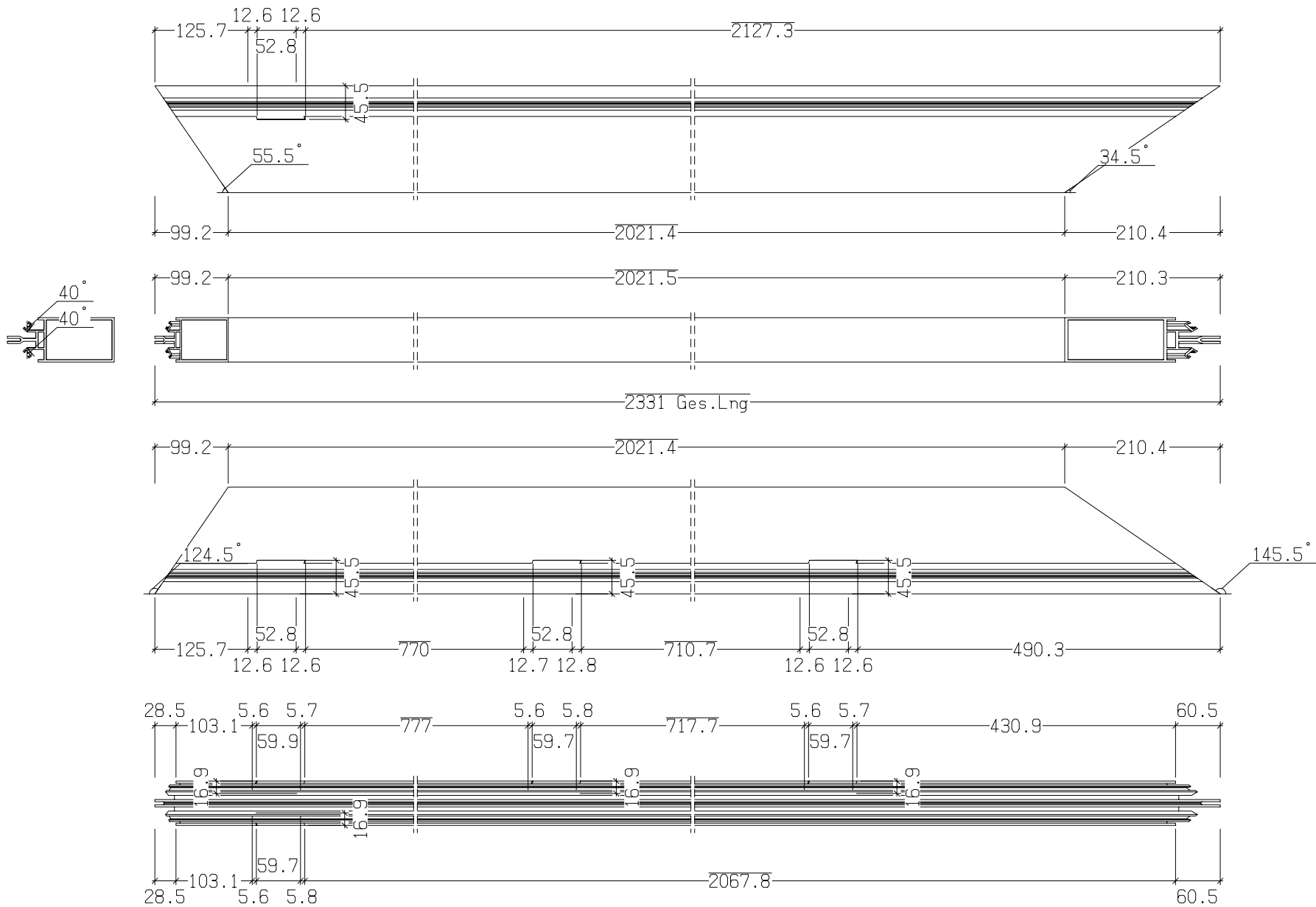

** Stückliste für eine Liefer-Pos. 14A TOTAL 1/1 x Ausführen **

Nr.	Tnr	Pos.	Benennung	Stk.	Profil	Material	Länge	Gewicht	Bem.
1	1	14A	PFOSTEN	1	146260	ALUMINIUM	2331	9.28	

1 x Pos. 14A
146260 - ALUMINIUM..2331

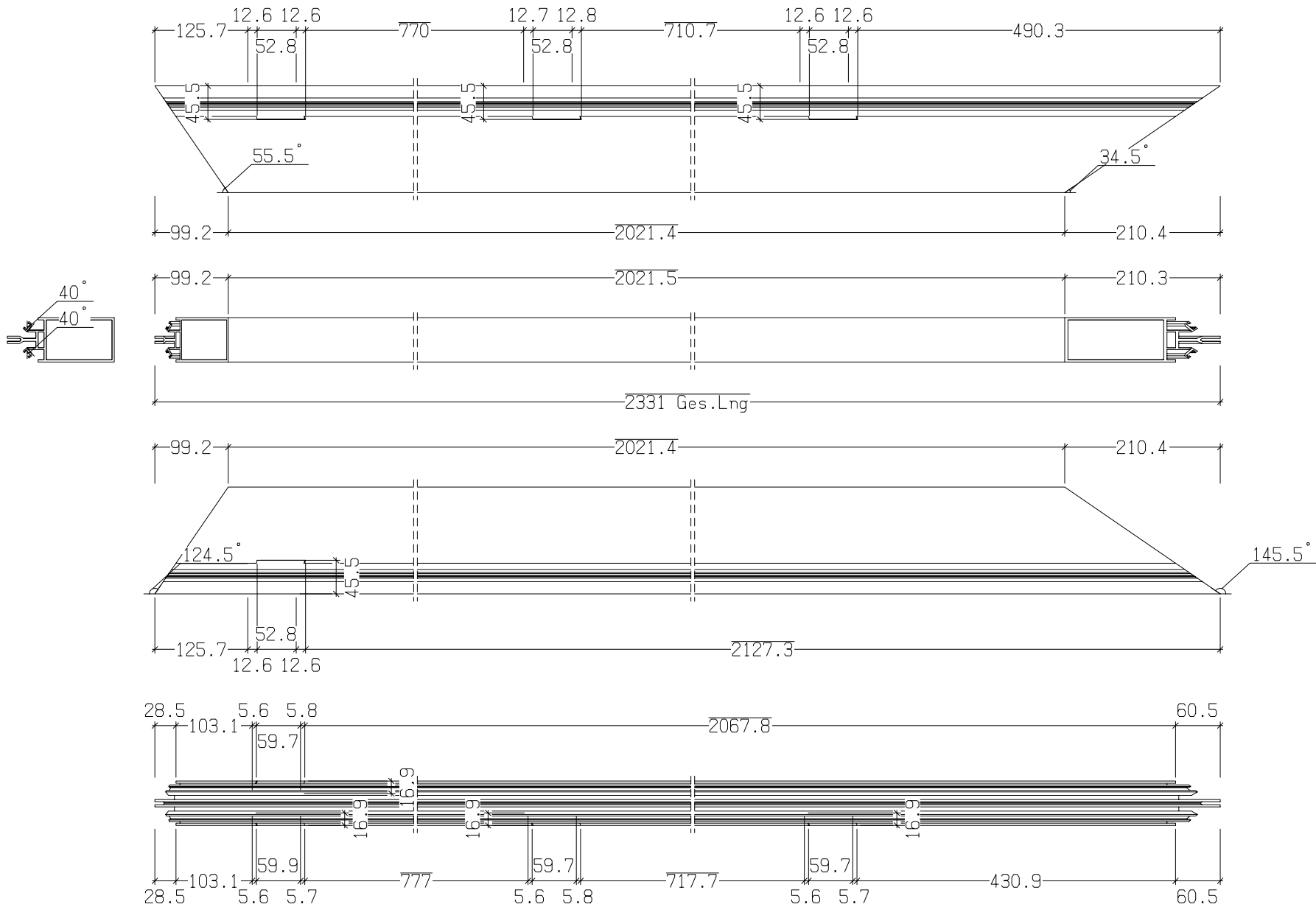

** Stückliste für eine Liefer-Pos. 15A TOTAL 1/1 x Ausführen **

Nr.	Tnr	Pos.	Benennung	Stk.	Profil	Material	Länge	Gewicht	Bem.
1	1	15A	PFOSTEN	1	146260	ALUMINIUM	2331	9.28	

1 x Pos. 15A
146260 - ALUMINIUM..2331

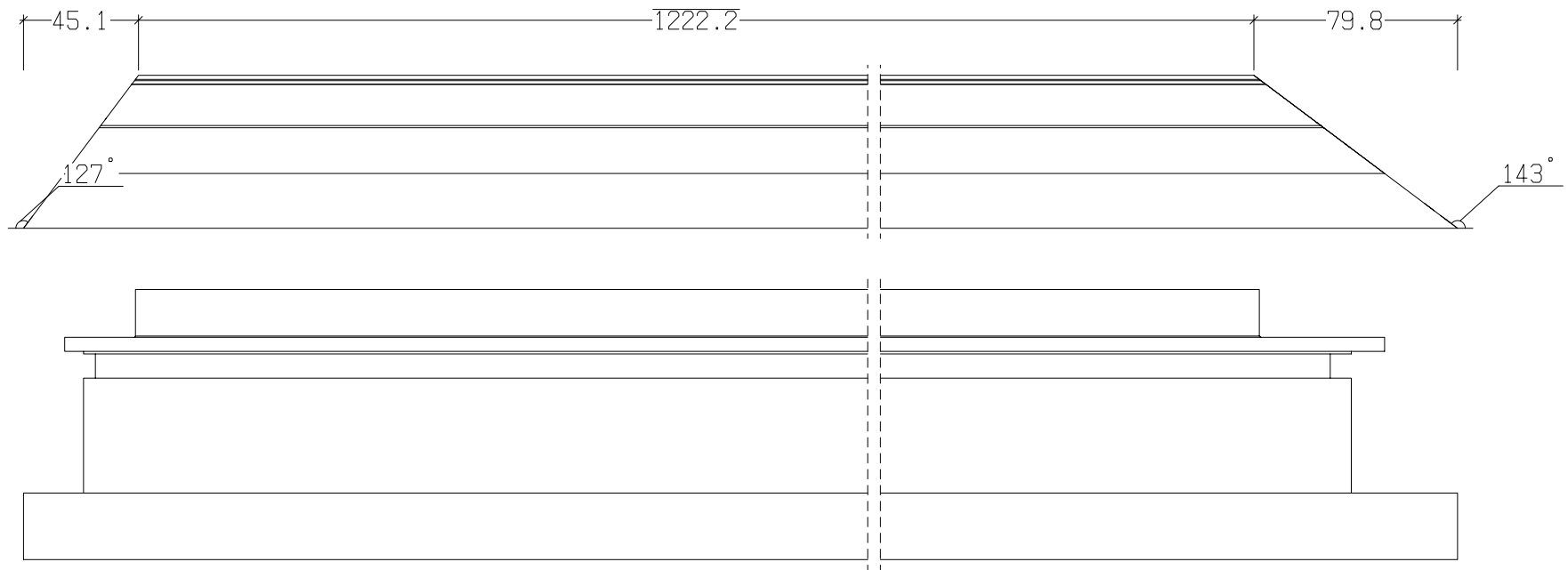

** Stückliste für eine Liefer-Pos. 17A TOTAL 1/1 x Ausführen **

1 x Pos. 17A
322050 - ALUMINIUM..1347.1

Nr.	Tnr	Pos.	Benennung	Stk.	Profil	Material	Länge	Gewicht	Bem.
1	1	17A	Einsatz Blendrahmen	1	322050	ALUMINIUM	1347.1		

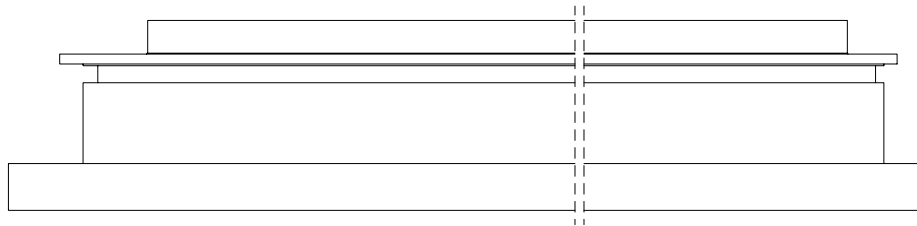
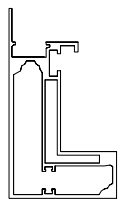
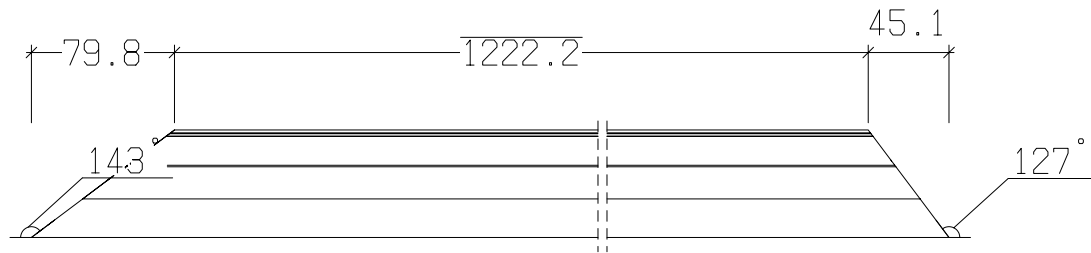

1 x Pos. 18A

322050 - ALUMINIUM..1347.1

** Stückliste für eine Liefer-Pos. 18A TOTAL 1/1 x Ausführen **

Nr.	Tnr	Pos.	Benennung	Stk.	Profil	Material	Länge	Gewicht	Bem.
1	1	18A	Einsatz Blendrahmen	1	322050	ALUMINIUM	1347.1		

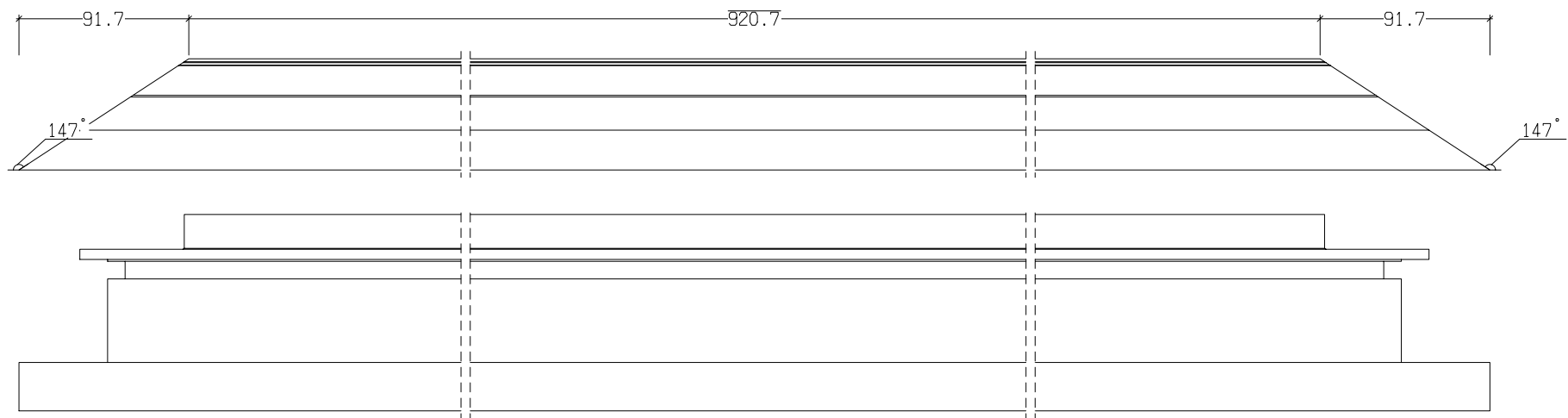

** Stückliste für eine Liefer-Pos. 19A TOTAL 1/1 x Ausführen **

1 x Pos. 19A
322050 - ALUMINIUM..1104.1

Nr.	Tnr	Pos.	Benennung	Stk.	Profil	Material	Länge	Gewicht	Bem.
1	1	19A	Einsatz Blendrahmen	1	322050	ALUMINIUM	1104.1		

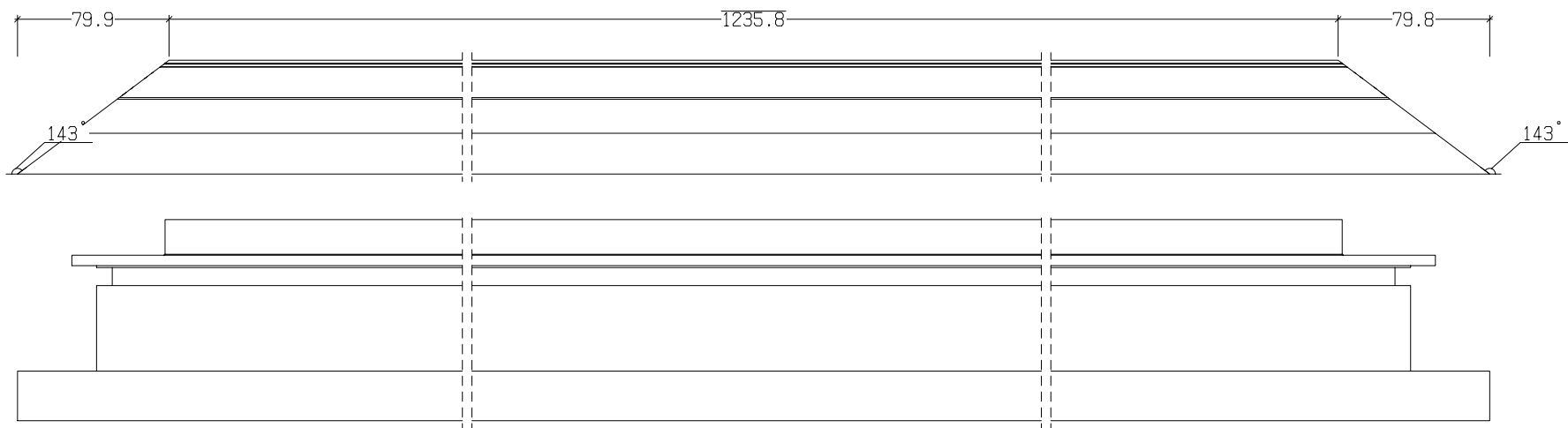

** Stückliste für eine Liefer-Pos. 20A TOTAL 1/1 x Ausführen **

1 x Pos. 20A
322050 - ALUMINIUM..1395.5

Nr.	Tnr	Pos.	Benennung	Stk.	Profil	Material	Länge	Gewicht	Bem.
1	1	20A	Einsatz Blendrahmen	1	322050	ALUMINIUM	1395.5		

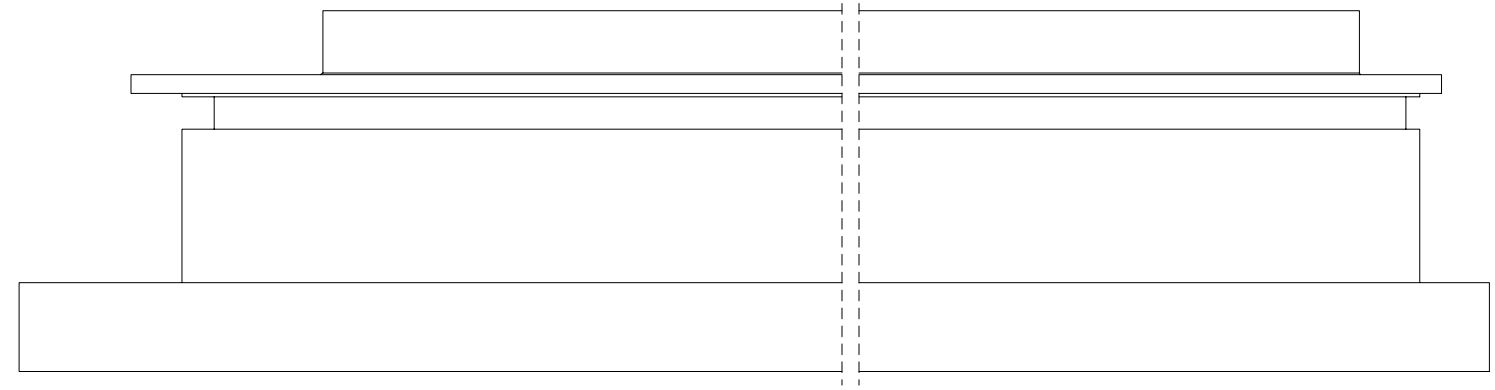
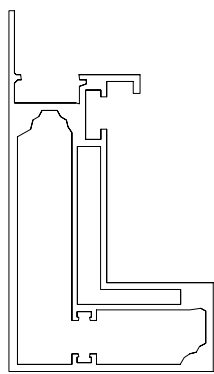
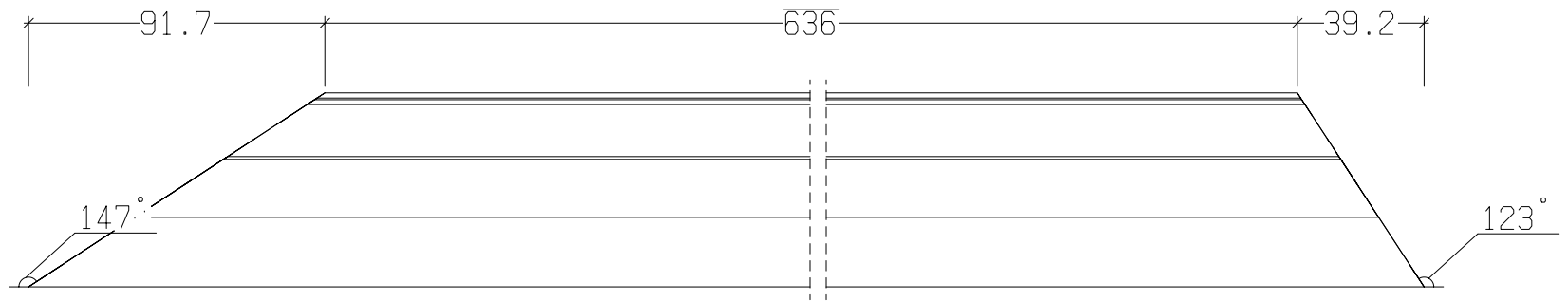

** Stückliste für eine Liefer-Pos. 21A TOTAL 1/1 x Ausführen **

Nr.	Tnr	Pos.	Benennung	Stk.	Profil	Material	Länge	Gewicht	Bem.
1	1	21A	Einsatz Blendrahmen	1	322050	ALUMINIUM	766.9		

1 x Pos. 21A
 322050 - ALUMINIUM..766.9

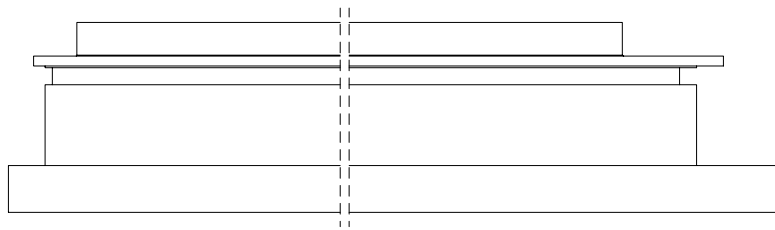
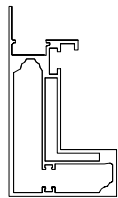
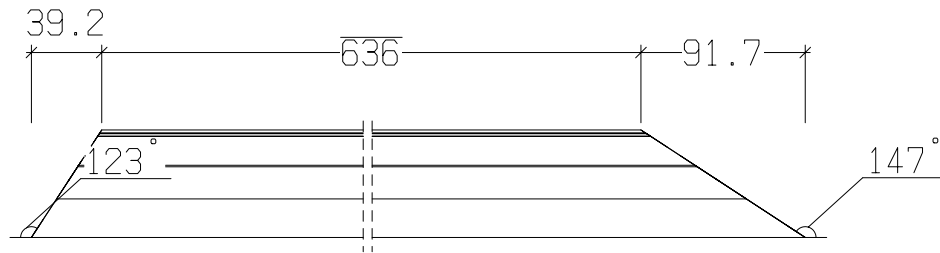

1 x Pos. 22A

322050 - ALUMINIUM..766.9

** Stückliste für eine Liefer-Pos. 22A TOTAL 1/1 x Ausführen **

Nr.	Tnr	Pos.	Benennung	Stk.	Profil	Material	Länge	Gewicht	Bem.
1	1	22A	Einsatz Blendrahmen	1	322050	ALUMINIUM	766.9		

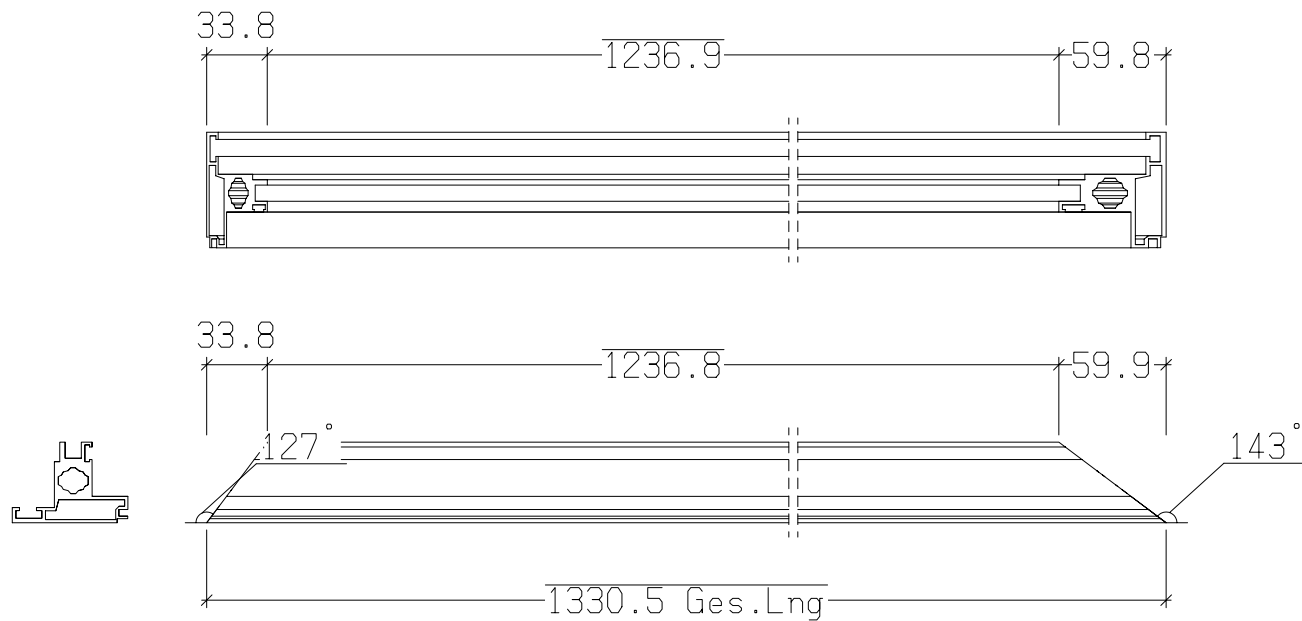

1 x Pos. 31A

322040 - ALUMINIUM..1330.5

** Stückliste für eine Liefer-Pos. 31A TOTAL 1/1 x Ausführen **

Nr.	Tnr	Pos.	Benennung	Stk.	Profil	Material	Länge	Gewicht	Bem.
1	1	31A	FLÜGELPROFIL	1	322040	ALUMINIUM	1330.5		

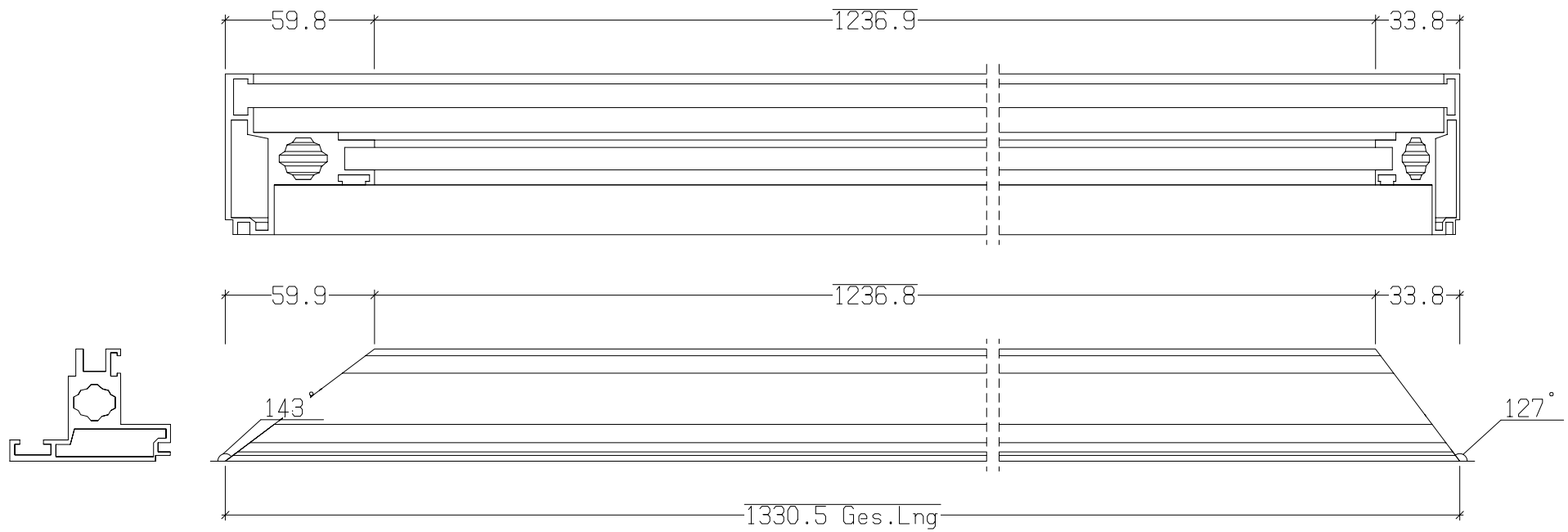

** Stückliste für eine Liefer-Pos. 32A TOTAL 1/1 x Ausführen **

1 x Pos. 32A
322040 - ALUMINIUM..1330.5

Nr.	Tnr	Pos.	Benennung	Stk.	Profil	Material	Länge	Gewicht	Bem.
1	1	32A	FLÜGELPROFIL	1	322040	ALUMINIUM	1330.5		

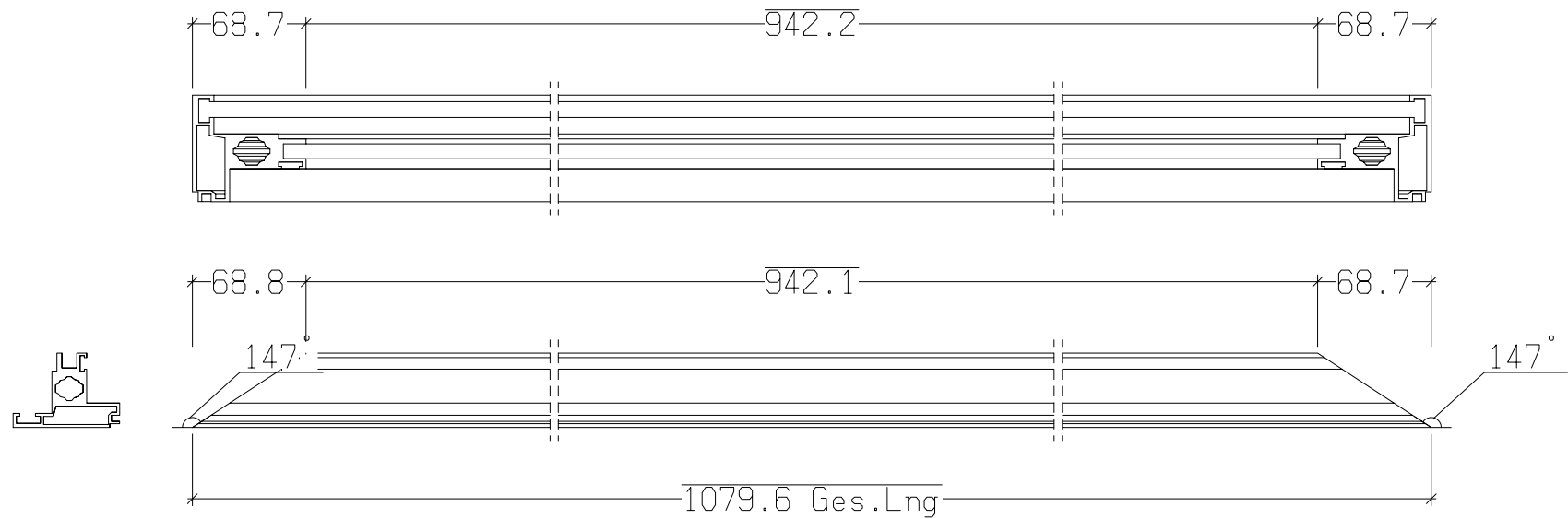

** Stückliste für eine Liefer-Pos. 33A TOTAL 1/1 x Ausführen **

Nr.	Tnr	Pos.	Benennung	Stk.	Profil	Material	Länge	Gewicht	Bem.
1	1	33A	FLÜGELPROFIL	1	322040	ALUMINIUM	1079.6		

1 x Pos. 33A

322040 - ALUMINIUM..1079.6

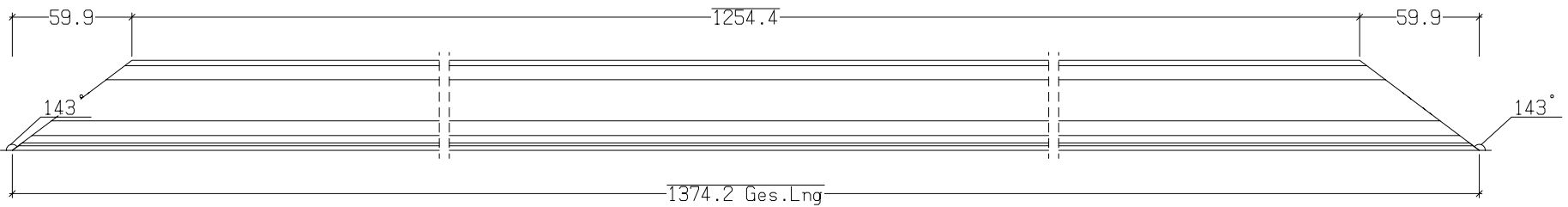
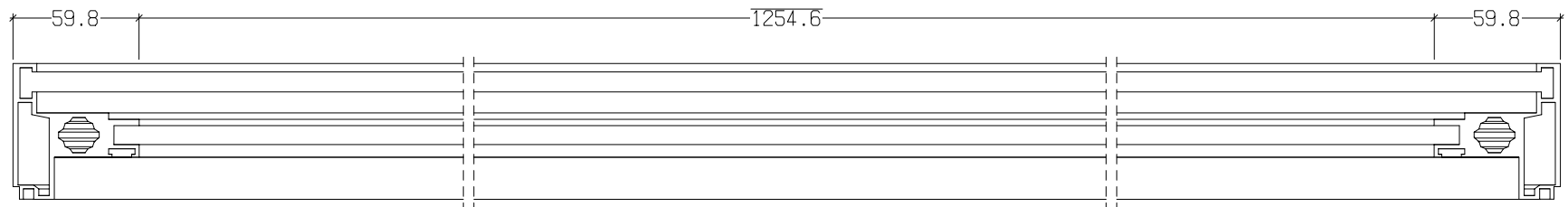

** Stückliste für eine Liefer-Pos. 34A TOTAL 1/1 x Ausführen **

1 x Pos. 34A
322040 - ALUMINIUM..1374.2

Nr.	Tnr	Pos.	Benennung	Stk.	Profil	Material	Länge	Gewicht	Bem.
1	1	34A	FLÜGELPROFIL	1	322040	ALUMINIUM	1374.2		

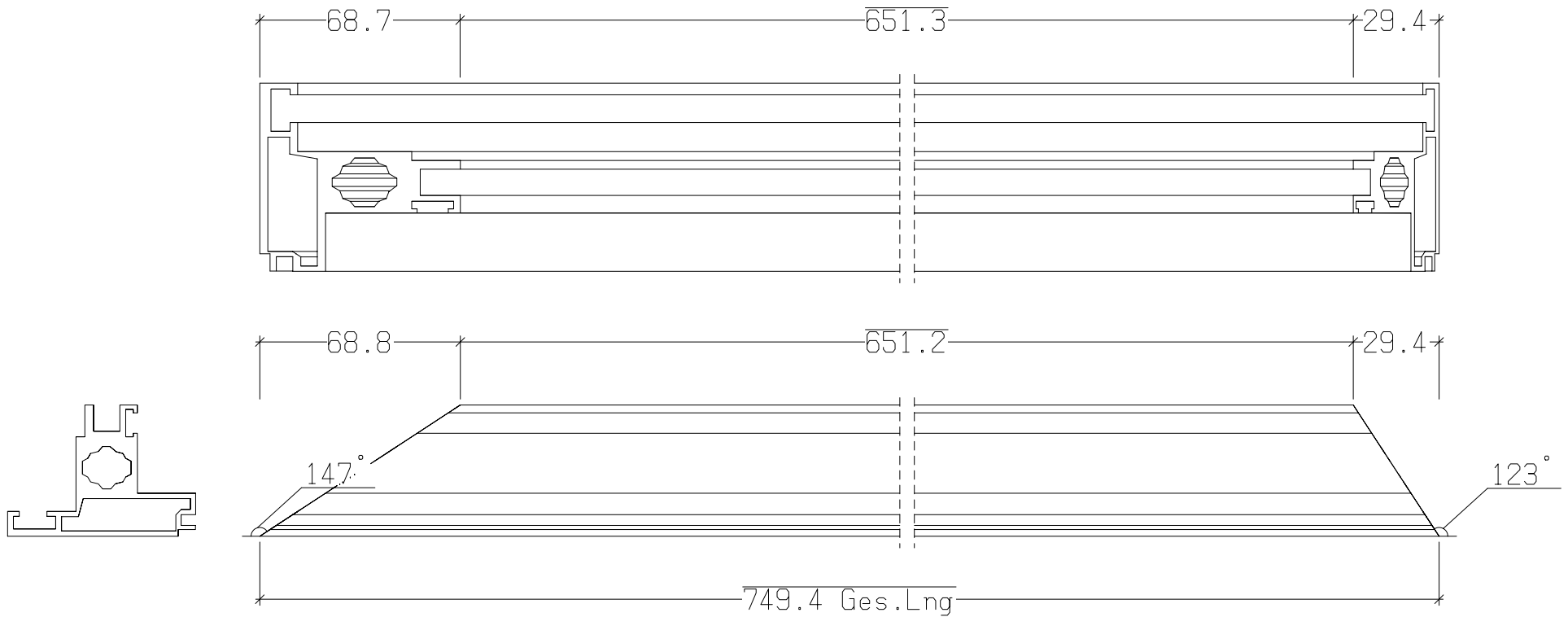

** Stückliste für eine Liefer-Pos. 35A TOTAL 1/1 x Ausführen **

Nr.	Tnr	Pos.	Benennung	Stk.	Profil	Material	Länge	Gewicht	Bem.
1	1	35A	FLÜGELPROFIL	1	322040	ALUMINIUM	749.4		

1 x Pos. 35A

322040 - ALUMINIUM..749.4

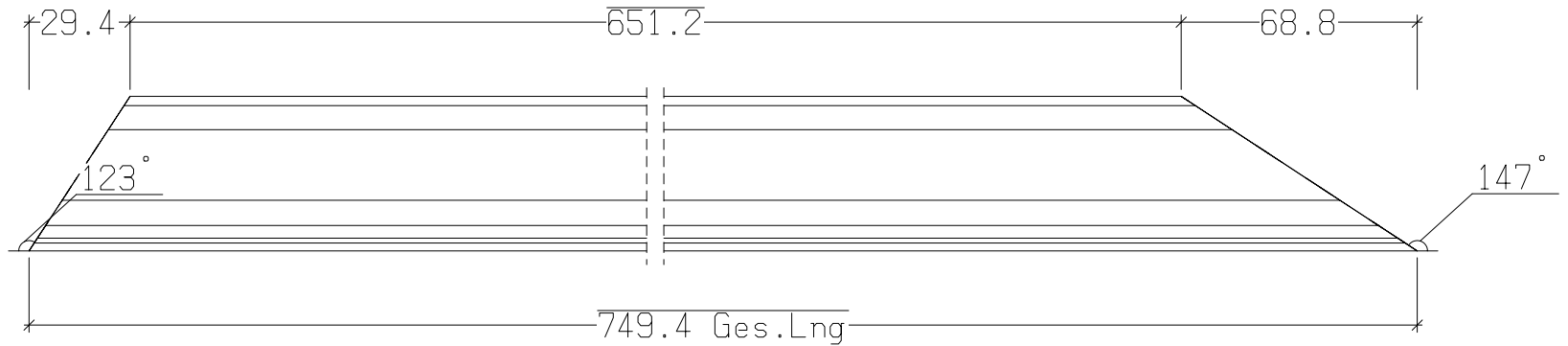
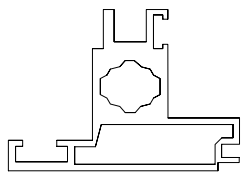
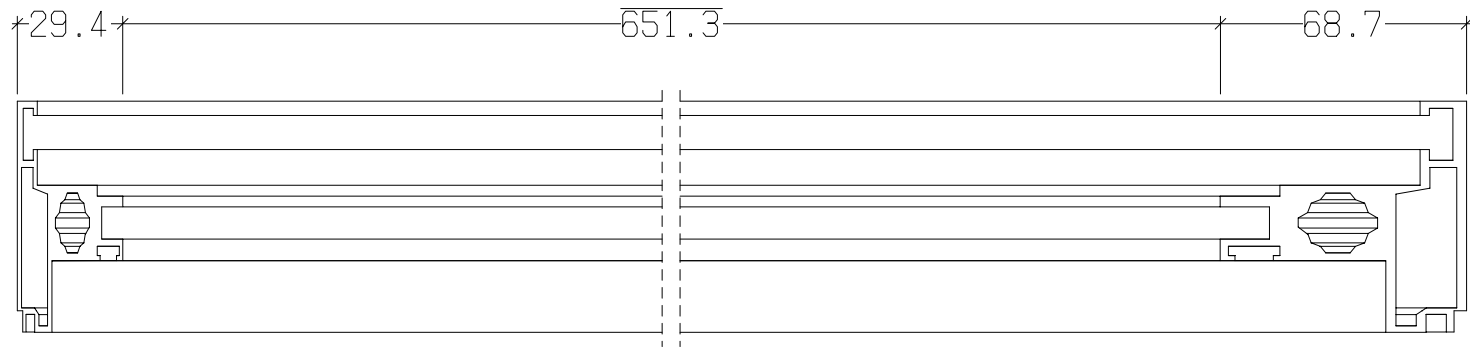

** Stückliste für eine Liefer-Pos. 36A TOTAL 1/1 x Ausführen **

Nr.	Tnr	Pos.	Benennung	Stk.	Profil	Material	Länge	Gewicht	Bem.
1	1	36A	FLÜGELPROFIL	1	322040	ALUMINIUM	749.4		

1 x Pos. 36A

322040 - ALUMINIUM..749.4

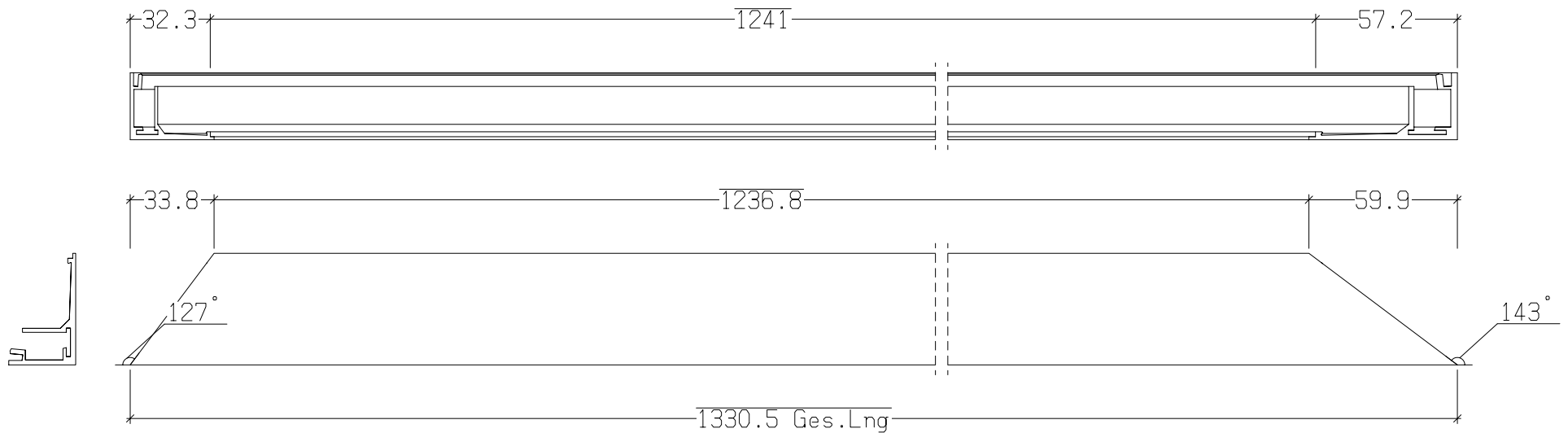

** Stückliste für eine Liefer-Pos. 57A TOTAL 1/1 x Ausführen **

1 x Pos. 57A
322080 - ALUMINIUM..1330.5

Nr.	Tnr	Pos.	Benennung	Stk.	Profil	Material	Länge	Gewicht	Bem.
1	1	57A	GLASLEISTE	1	322080	ALUMINIUM	1330.5		

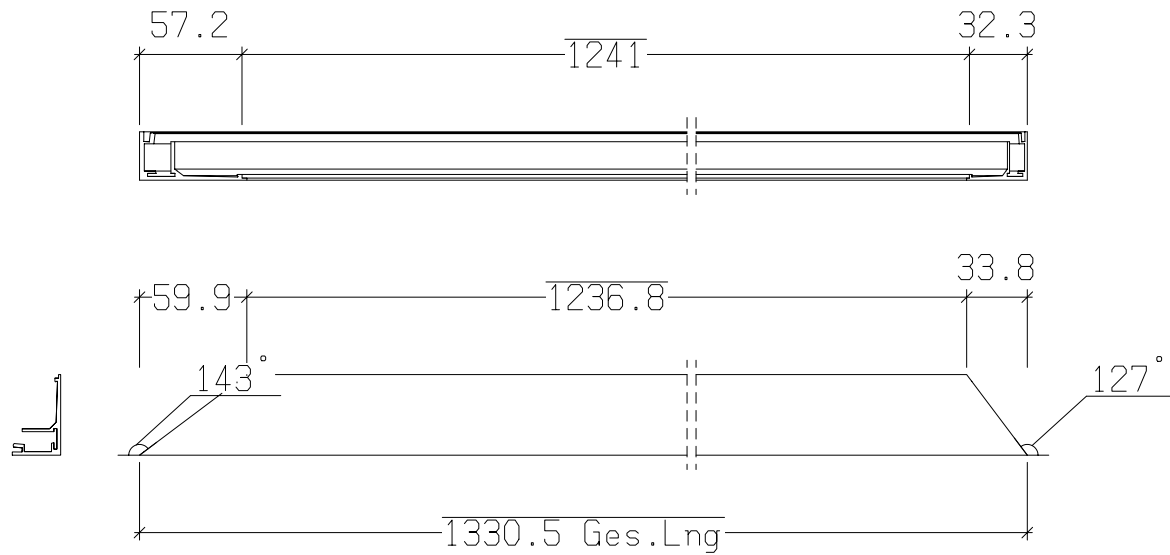

1 x Pos. 58A

322080 - ALUMINIUM..1330.5

** Stückliste für eine Liefer-Pos. 58A TOTAL 1/1 x Ausführen **

Nr.	Tnr	Pos.	Benennung	Stk.	Profil	Material	Länge	Gewicht	Bem.
1	1	58A	GLASLEISTE	1	322080	ALUMINIUM	1330.5		

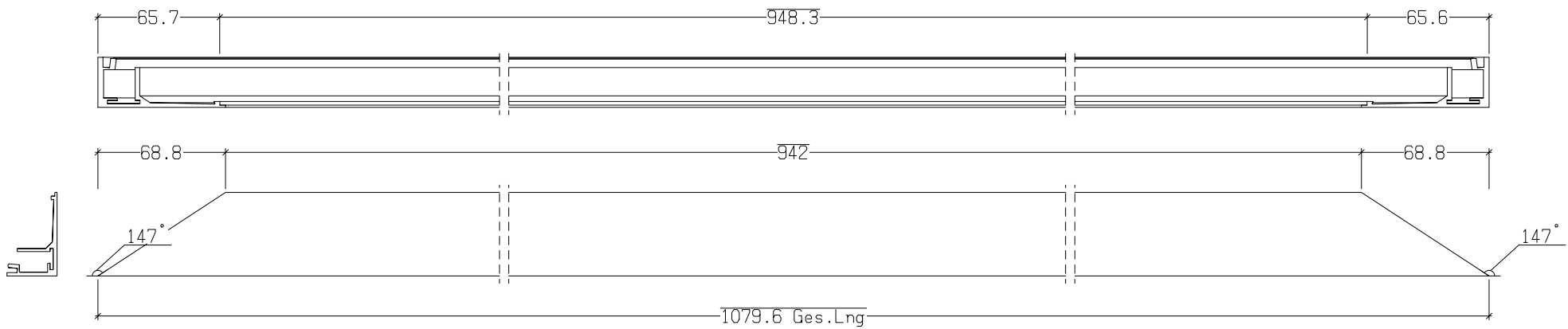

** Stückliste für eine Liefer-Pos. 59A TOTAL 1/1 x Ausführen **

Nr.	Tnr	Pos.	Benennung	Stk.	Profil	Material	Länge	Gewicht	Bem.
1	1	59A	GLASLEISTE	1	322080	ALUMINIUM	1079.6		

1 x Pos. 59A
322080 - ALUMINIUM..1079.6

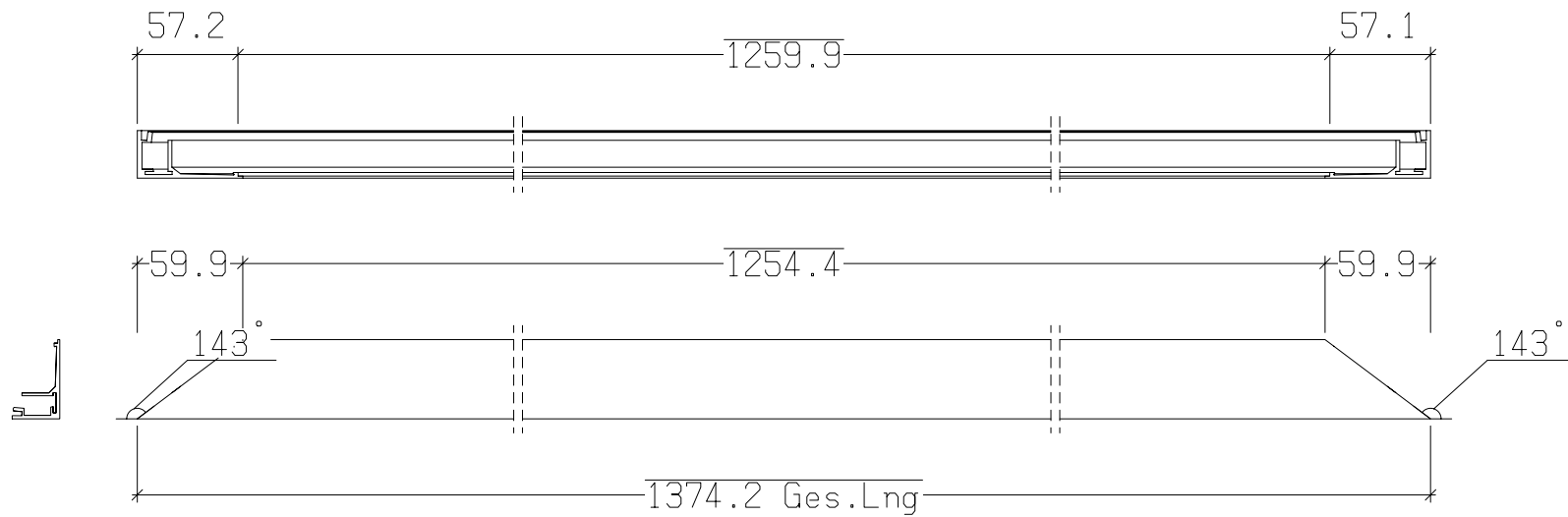

** Stückliste für eine Liefer-Pos. 60A TOTAL 1/1 x Ausführen **

Nr.	Tnr	Pos.	Benennung	Stk.	Profil	Material	Länge	Gewicht	Bem.
1	1	60A	GLASLEISTE	1	322080	ALUMINIUM	1374.2		

1 x Pos. 60A

322080 - ALUMINIUM..1374.2

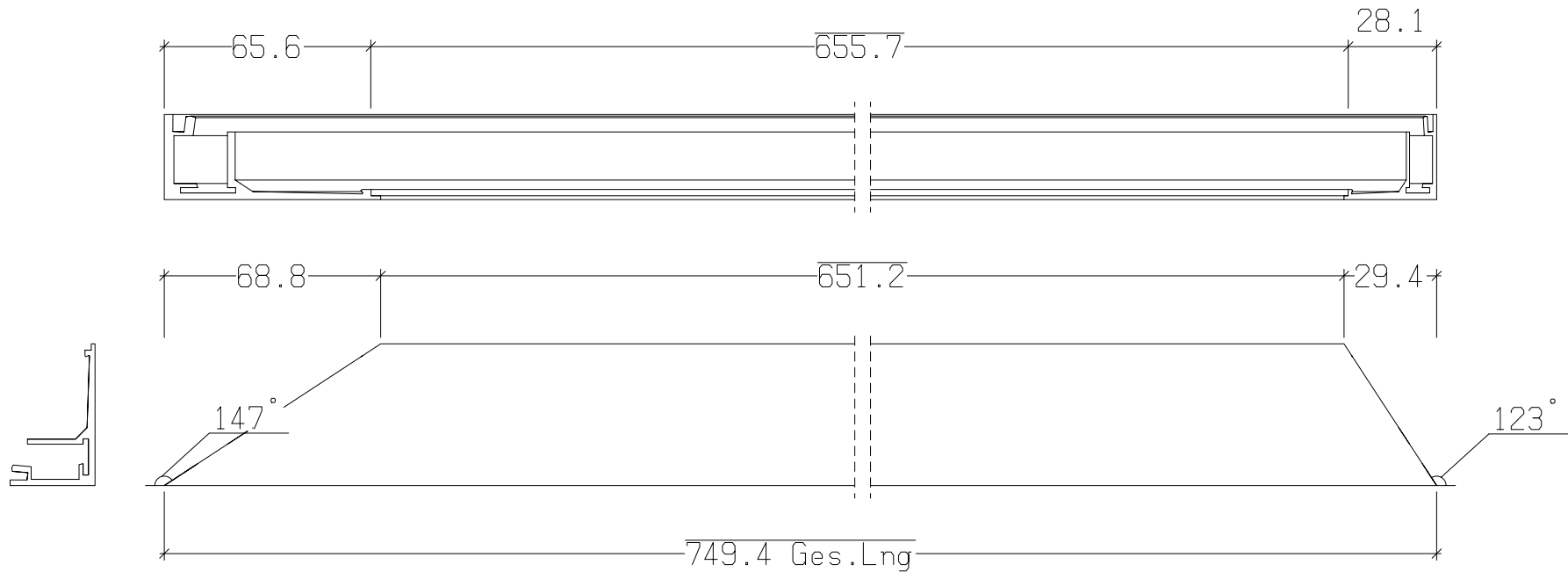

** Stückliste für eine Liefer-Pos. 61A TOTAL 1/1 x Ausführen **

Nr.	Tnr	Pos.	Benennung	Stk.	Profil	Material	Länge	Gewicht	Bem.
1	1	61A	GLASLEISTE	1	322080	ALUMINIUM	749.4		

1 x Pos. 61A

322080 - ALUMINIUM..749.4

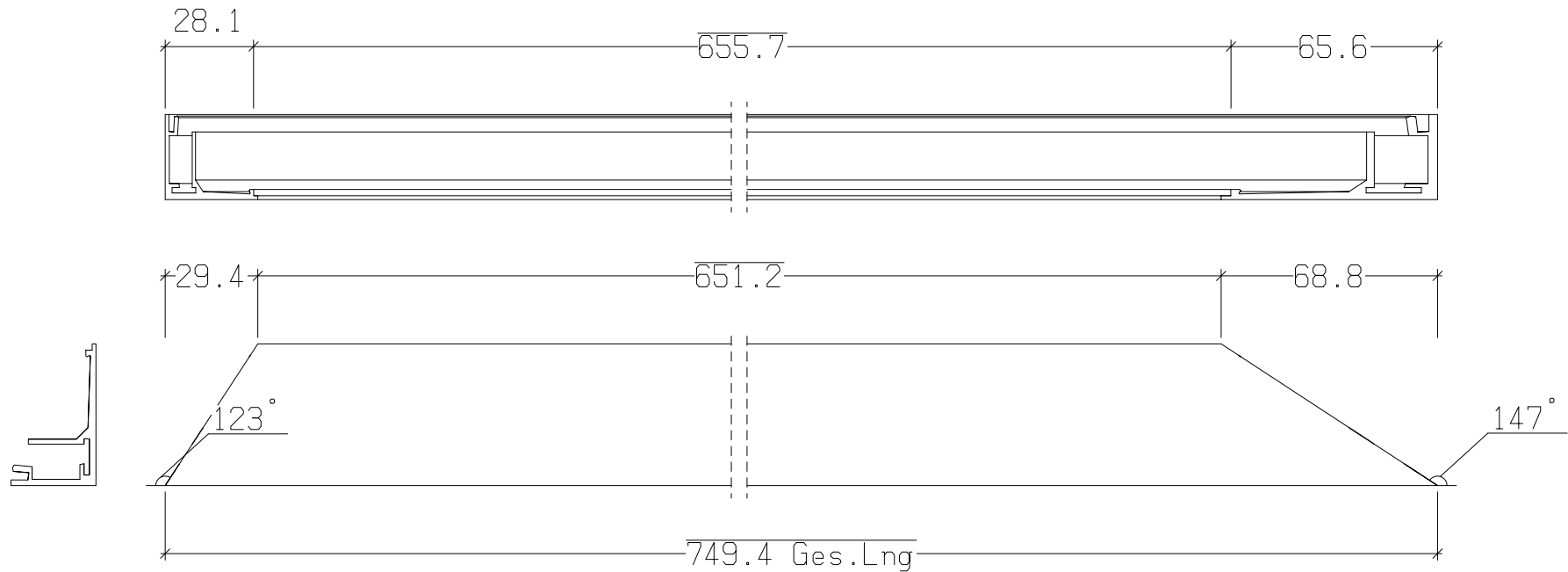

** Stückliste für eine Liefer-Pos. 62A TOTAL 1/1 x Ausführen **

Nr.	Tnr	Pos.	Benennung	Stk.	Profil	Material	Länge	Gewicht	Bem.
1	1	62A	GLASLEISTE	1	322080	ALUMINIUM	749.4		

1 x Pos. 62A
 322080 - ALUMINIUM..749.4

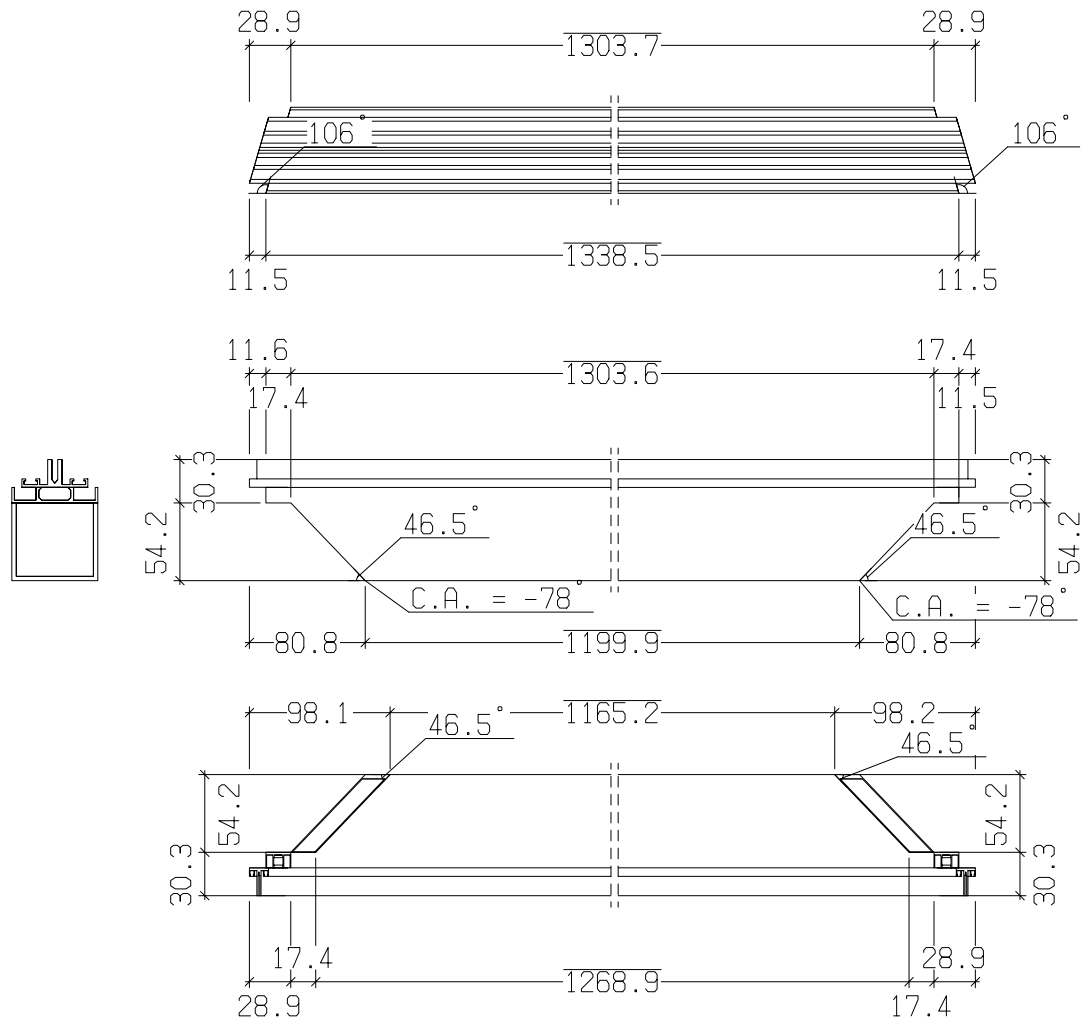

1 x Pos. 133A
 110400 - ALUMINIUM..1361.5

** Stückliste für eine Liefer-Pos. 133A TOTAL 1/1 x Ausführen **

Nr.	Tnr	Pos.	Benennung	Stk.	Profil	Material	Länge	Gewicht	Bem.
1	1	133A	RIEGEL	1	110400	ALUMINIUM	1361.5	3.39	

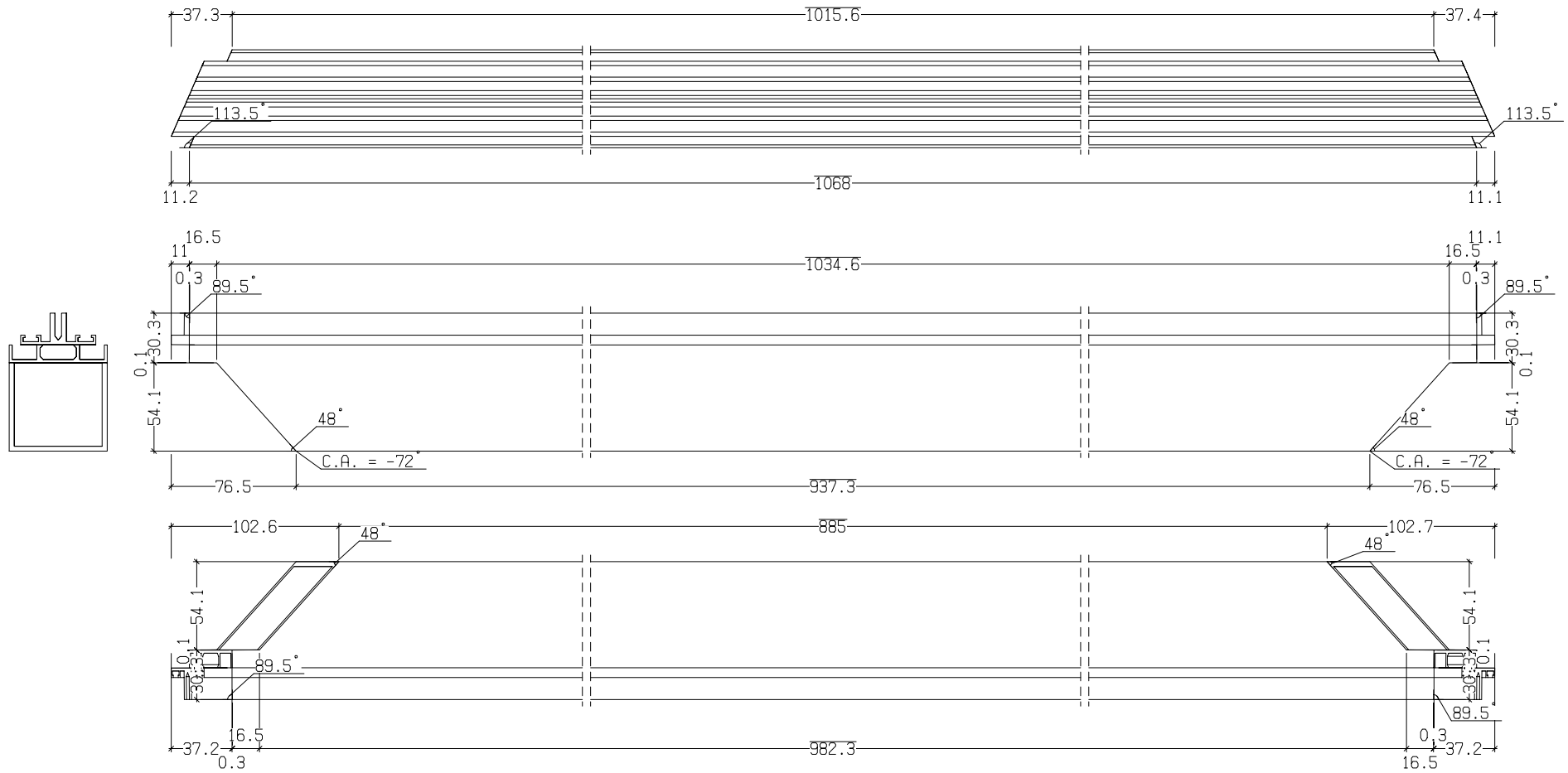

** Stückliste für eine Liefer-Pos. 134A TOTAL 1/1 x Ausführen ** 1 x Pos. 134A
 110400 - ALUMINIUM..1090.3

Nr.	Tnr	Pos.	Benennung	Stk.	Profil	Material	Länge	Gewicht	Bem.
1	1	134A	RIEGEL	1	110400	ALUMINIUM	1090.3	2.71	

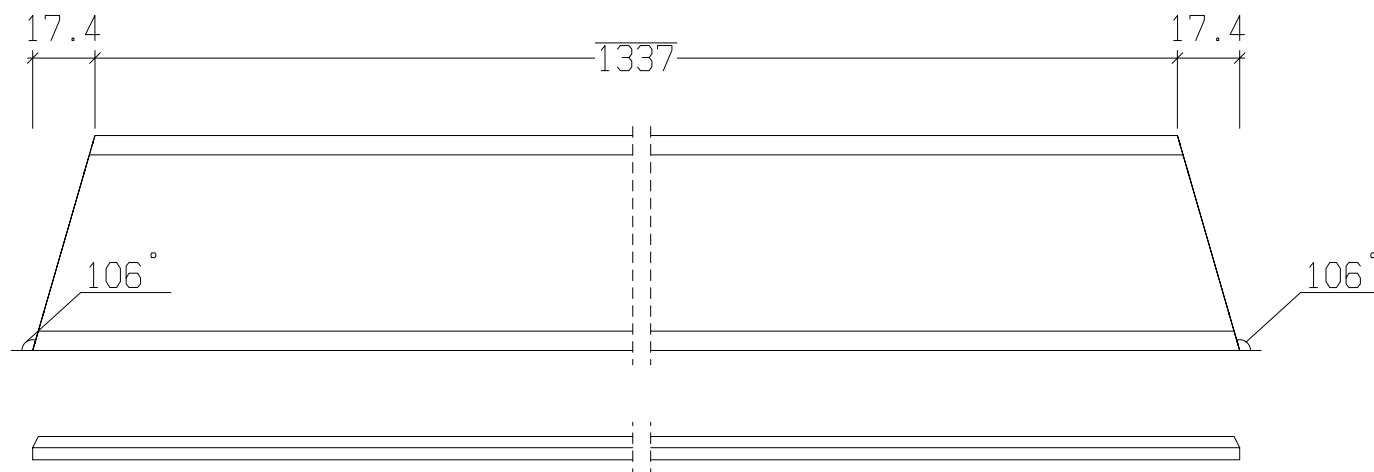

** Stückliste für eine Liefer-Pos. 145A TOTAL 1/1 x Ausführen **

Nr.	Tnr	Pos.	Benennung	Stk.	Profil	Material	Länge	Gewicht	Bem.
1	1	145A	KLEMPROFIL	1	146350	ALUMINIUM	1371.8	.81	

1 x Pos. 145A

146350 - ALUMINIUM..1371.8

148A (1x), Pyramidenspitze, PL258*2-ALUMINIUM..369

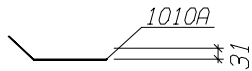
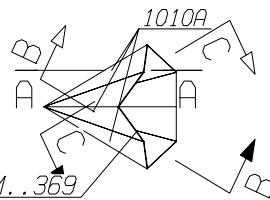

Schnitt 148A , B-B

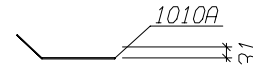

Ansicht 148A , A-A

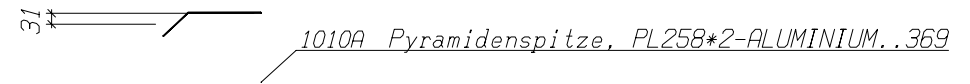

Ansicht 148A , C-C

** Stückliste für eine Liefer- Pos. 148A TOTAL 1/1 x Ausführen **

Nr.	Tnr	Pos.	Benennung	Stk.	Profil	Material	Länge	Gewicht	Bem.
1	1	148A	Pyramidenspitze	1	PL258*2	ALUMINIUM	369	1.50	
2	1	1010A	Pyramidenspitze	3	PL258*2	ALUMINIUM	369	4.49	
Gesamtgewicht (kg)								5.99	

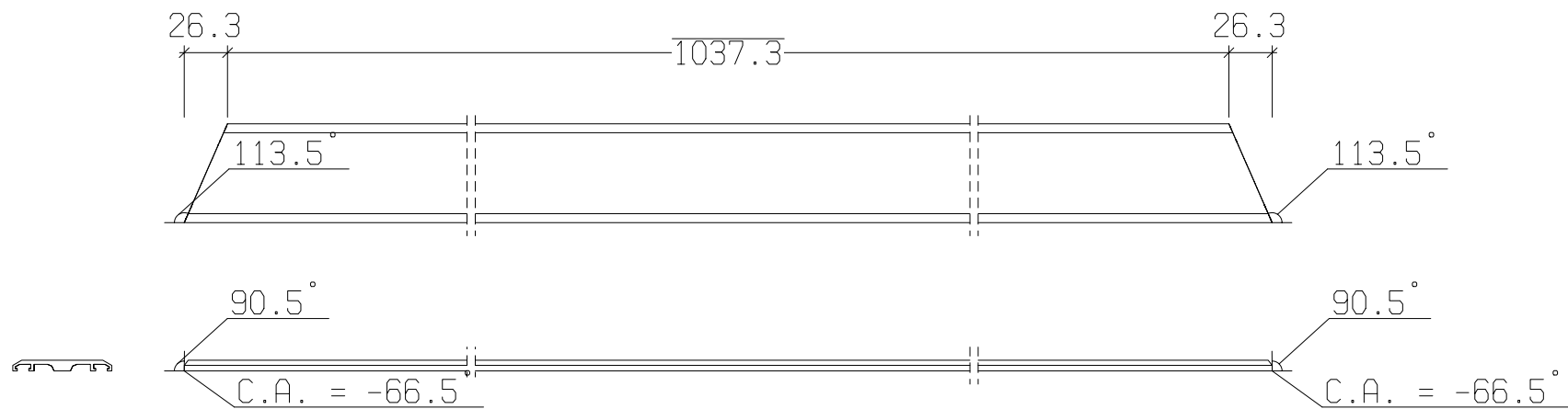

** Stückliste für eine Liefer-Pos. 146A TOTAL 1/1 x Ausführen **

Nr.	Tnr	Pos.	Benennung	Stk.	Profil	Material	Länge	Gewicht	Bem.
1	1	146A	KLEMMPROFIL	1	146350	ALUMINIUM	1089.9	.64	

1 x Pos. 146A

146350 - ALUMINIUM..1089.9

1 x Pos. 147A
 PL259*2 - ALUMINIUM..450.7

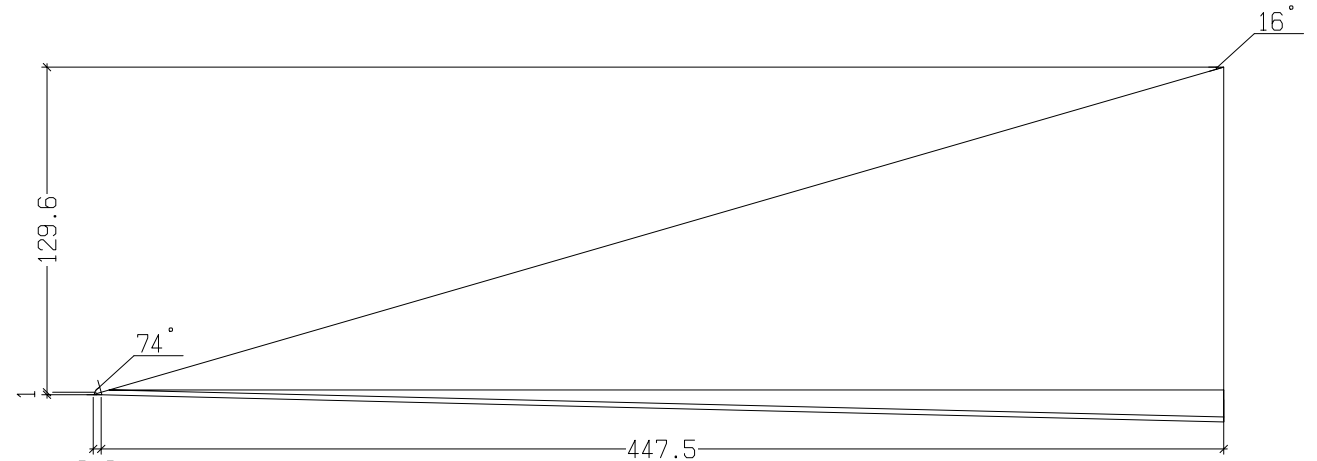
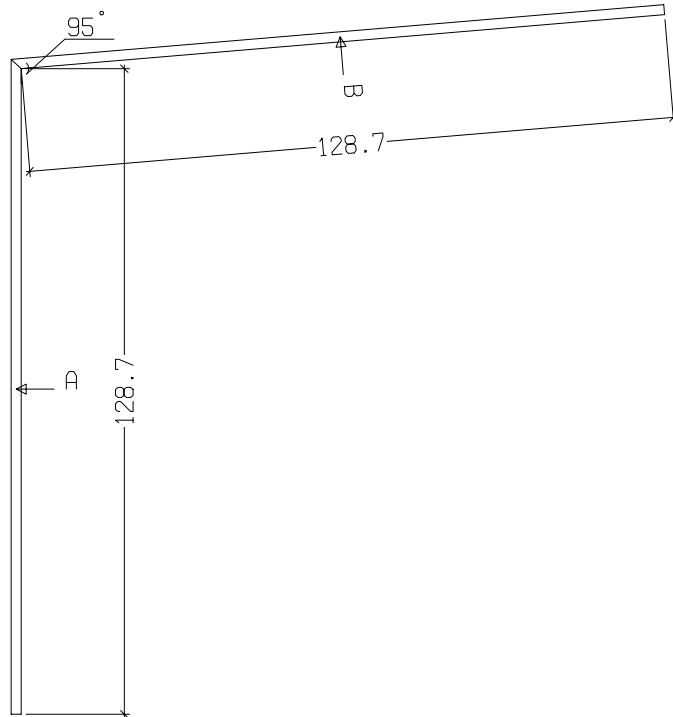

Ansicht Pfeil : B

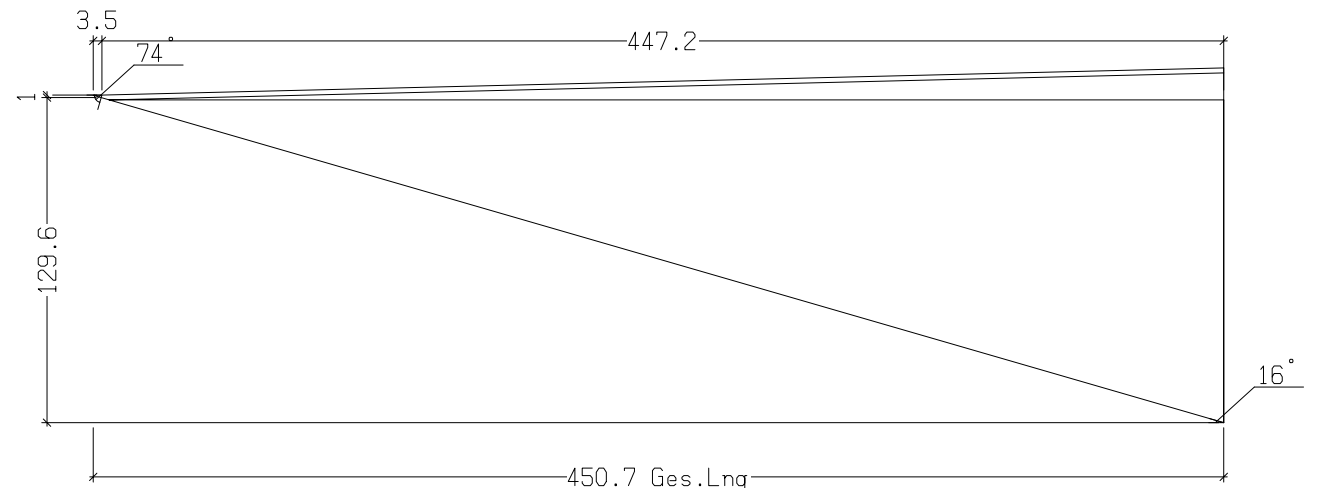

Ansicht Pfeil : A

** Stückliste für eine Liefer-Pos. 147A TOTAL 1/1 x Ausführen **

Nr.	Tnr	Pos.	Benennung	Stk.	Profil	Material	Länge	Gewicht	Bem.
1	1	147A	Pyramidenspitze	1	PL259*2	ALUMINIUM	450.7	1.83	

1 x Pos. 148A

PL258*2 - ALUMINIUM..369.5

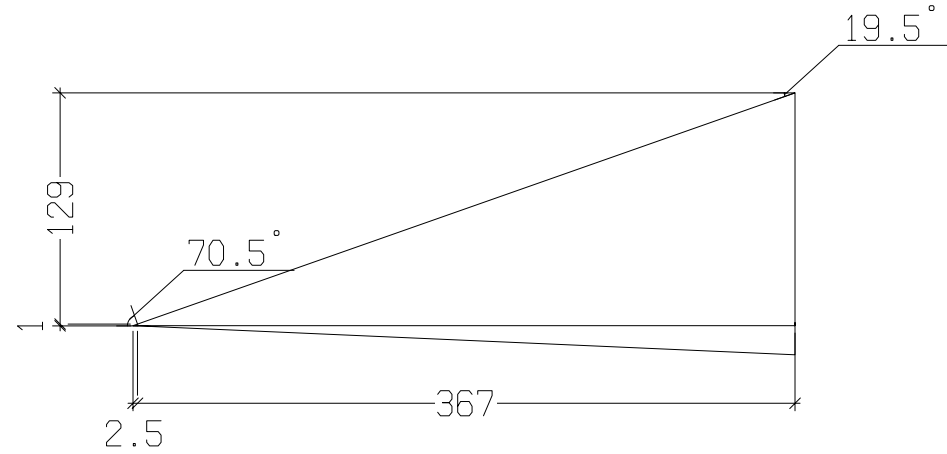
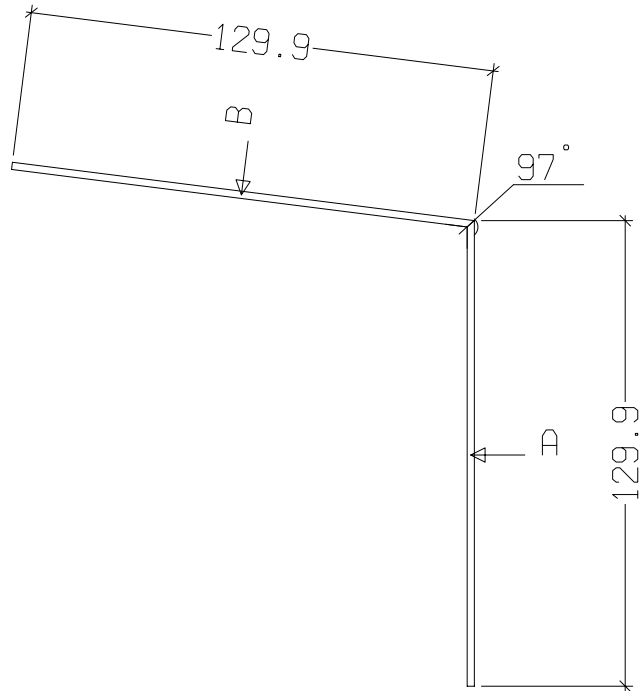

Ansicht Pfeil : B

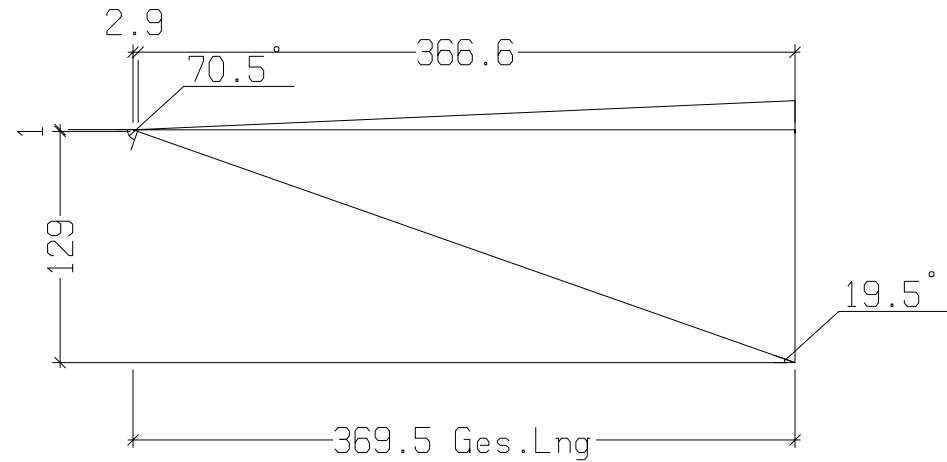

Ansicht Pfeil : A

** Stückliste für eine Liefer-Pos. 148A TOTAL 1/1 x Ausführen **

Nr.	Tnr	Pos.	Benennung	Stk.	Profil	Material	Länge	Gewicht	Bem.
1	1	148A	Pyramidenspitze	1	PL258*2	ALUMINIUM	369.5	1.50	

1 x Pos. 149A
 PL256*2 - ALUMINIUM...309.9

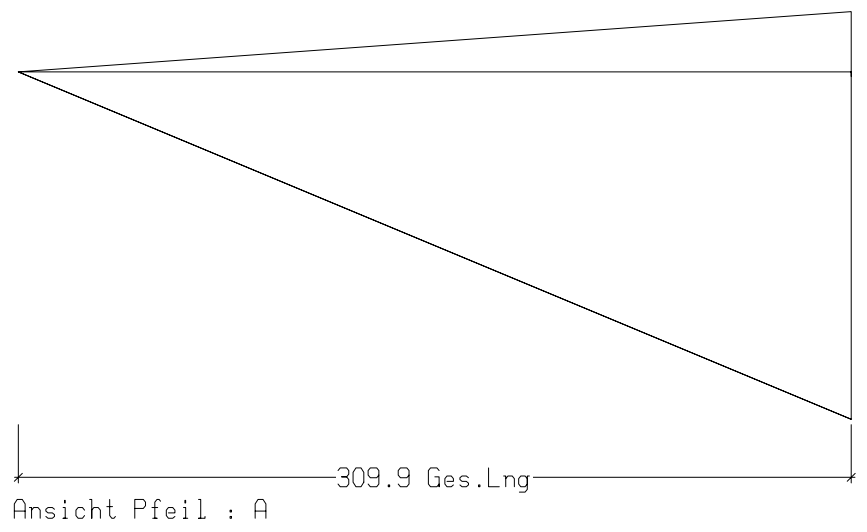
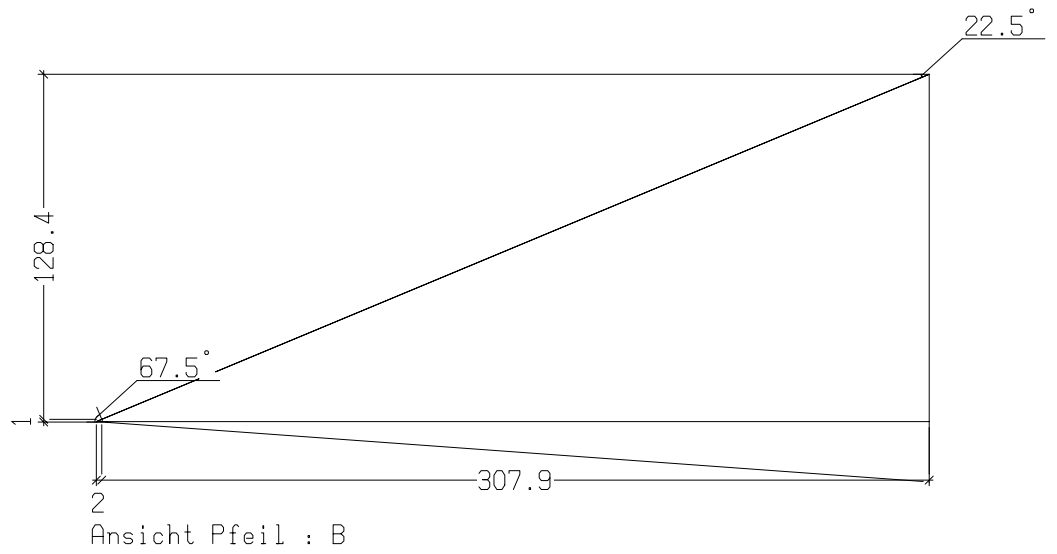
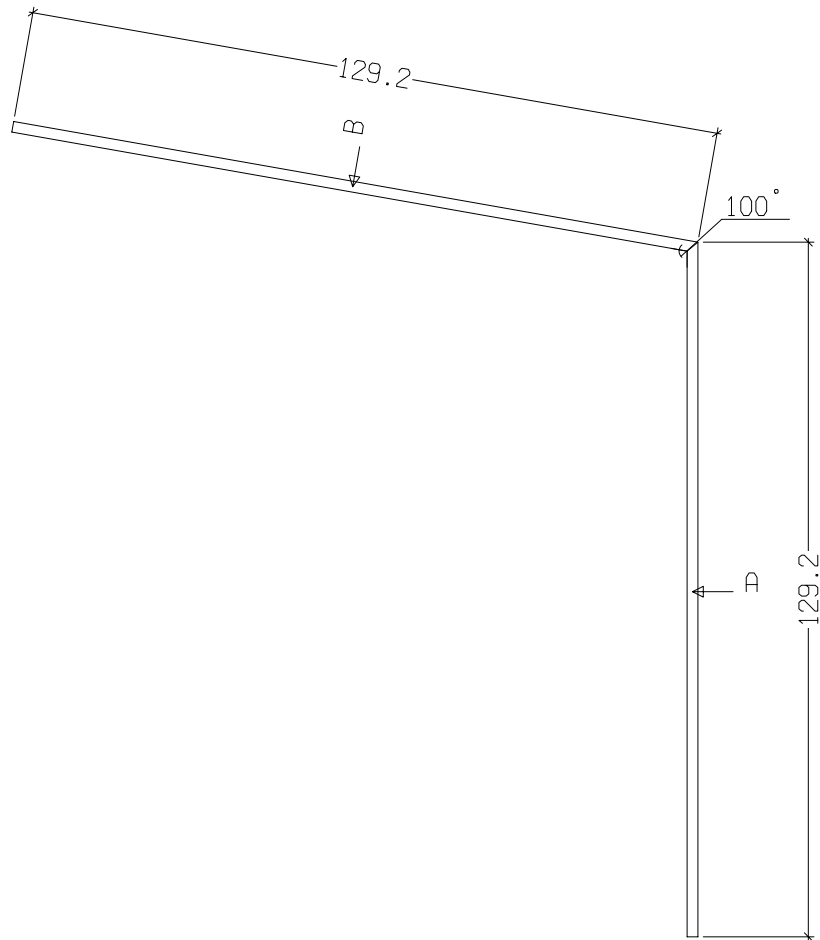

** Stückliste für eine Liefer-Pos. 149A TOTAL 1/1 x Ausführen **

Nr.	Tnr	Pos.	Benennung	Stk.	Profil	Material	Länge	Gewicht	Bem.
1	1	149A	Pyramidenspitze	1	PL256*2	ALUMINIUM	309.9	1.25	

1 x Pos. 150A
 PL256*2 - ALUMINIUM..295.8

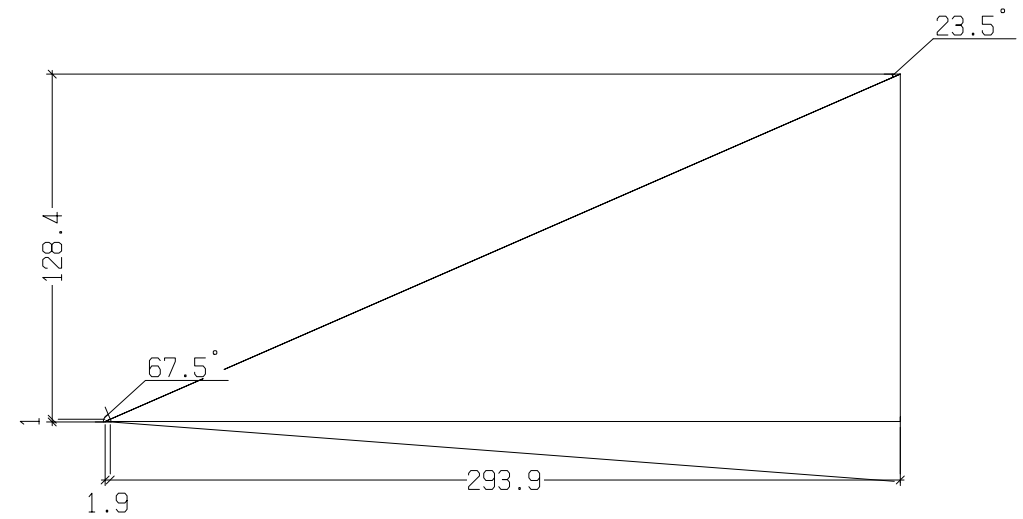
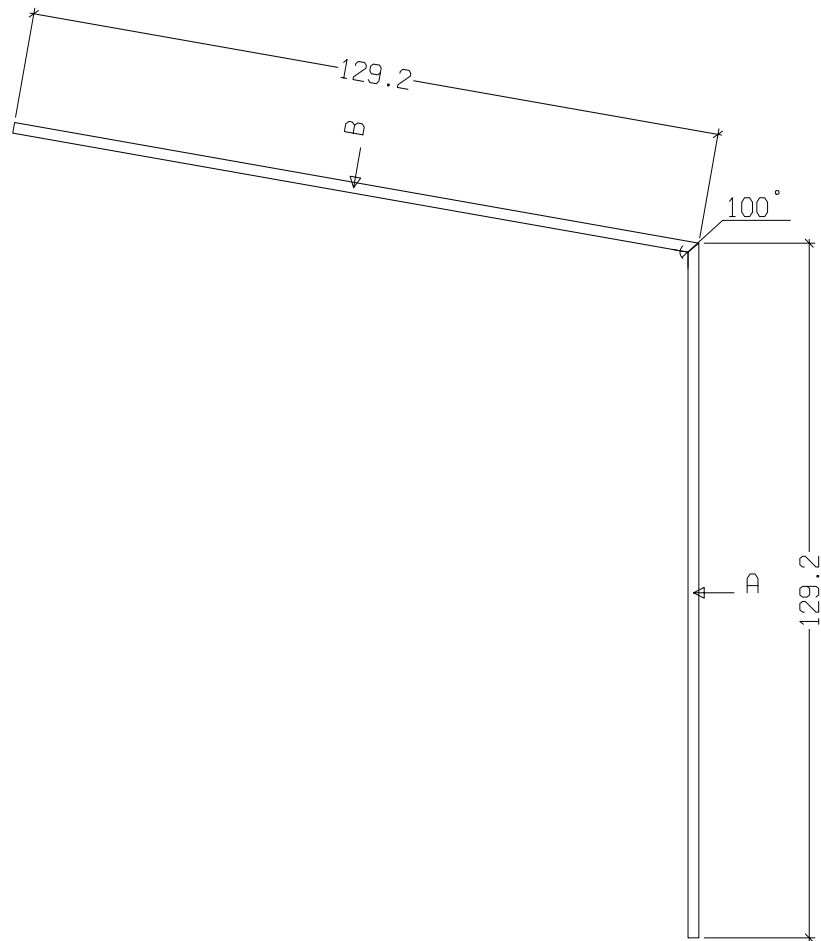

Ansicht Pfeil : B

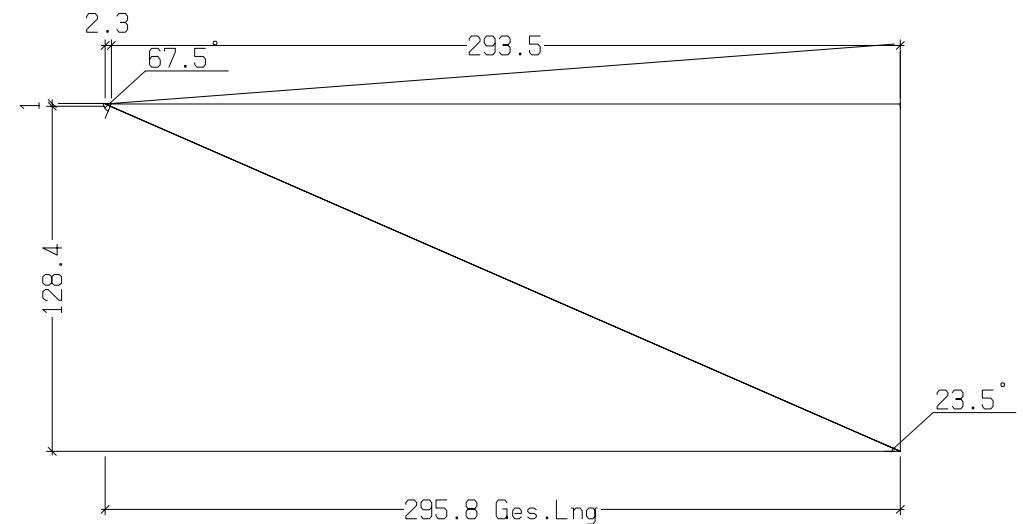

Ansicht Pfeil : A

** Stückliste für eine Liefer-Pos. 150A TOTAL 1/1 x Ausführen **

Nr.	Tnr	Pos.	Benennung	Stk.	Profil	Material	Länge	Gewicht	Bem.
1	1	150A	Pyramidenspitze	1	PL256*2	ALUMINIUM	295.8	1.19	

3 x Pos. 1022A

PL256*2 - ALUMINIUM..295.8

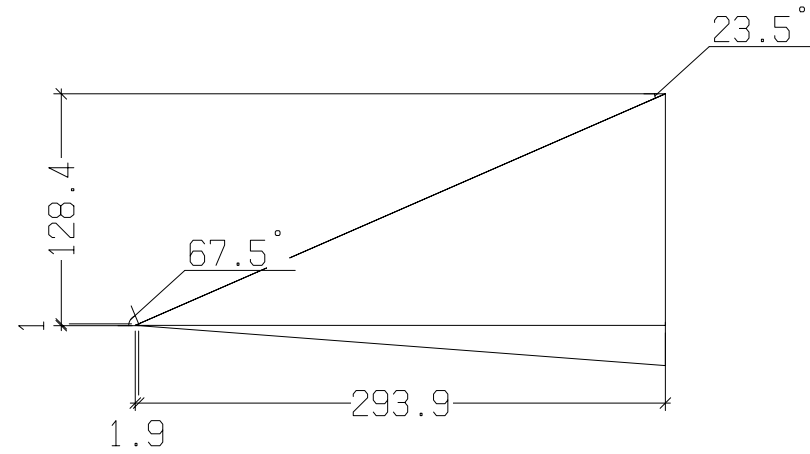
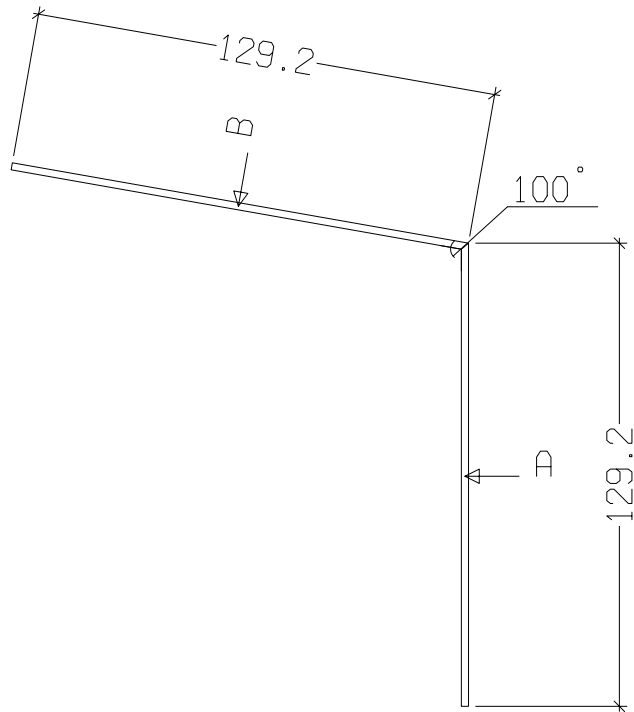

Ansicht Pfeil : B

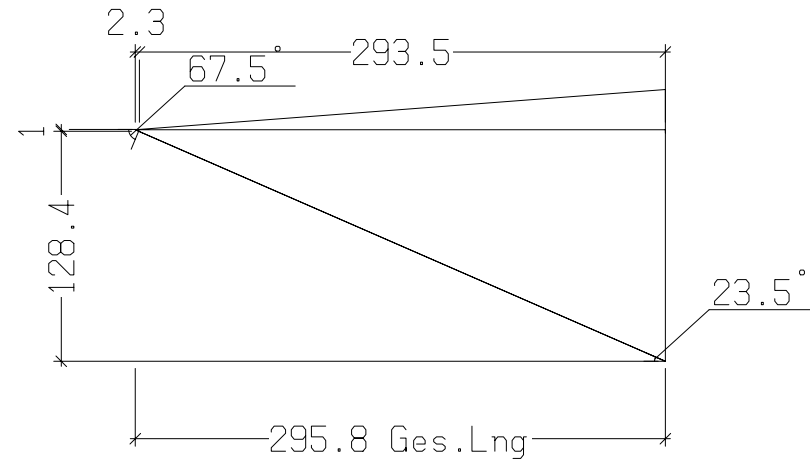

Ansicht Pfeil : A

** Stückliste für eine Liefer-Pos. 1022A TOTAL 3/3 x Ausführen **

Nr.	Tnr	Pos.	Benennung	Stk.	Profil	Material	Länge	Gewicht	Bem.
1	1	1022A	Pyramidenspitze	1	PL256*2	ALUMINIUM	295.8	1.19	

147A (1x), Pyramidenspitze, PL259*2-ALUMINIUM..451

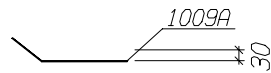
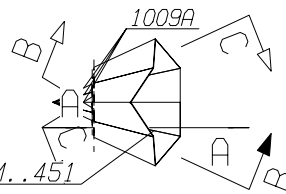

Schnitt 147A , B-B

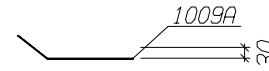

Ansicht 147A , A-A

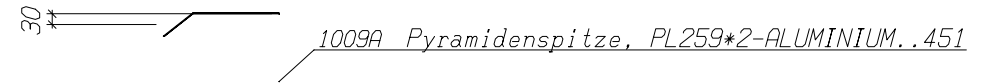

Ansicht 147A , C-C

** Stückliste für eine Liefer- Pos. 147A TOTAL 1/1 x Ausführen **

Nr.	Tnr	Pos.	Benennung	Stk.	Profil	Material	Länge	Gewicht	Bem.
1	1	147A	Pyramidenspitze	1	PL259*2	ALUMINIUM	451	1.83	
2	1	1009A	Pyramidenspitze	3	PL259*2	ALUMINIUM	451	5.50	
Gesamtgewicht (kg)								7.34	

149A (1x), Pyramidenspitze, PL256*2-ALUMINIUM..310

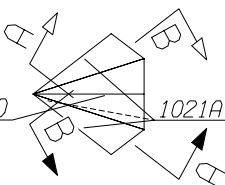

1021A

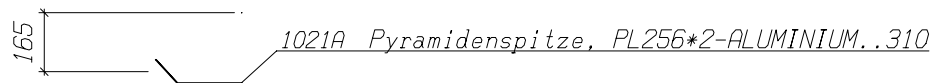

Ansicht 149A , B-B

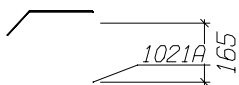

Schnitt 149A , A-A

** Stückliste für eine Liefer- Pos. 149A TOTAL 1/1 x Ausführen **

Nr.	Tnr	Pos.	Benennung	Stk.	Profil	Material	Länge	Gewicht	Bem.
1	1	149A	Pyramidenspitze	1	PL256*2	ALUMINIUM	310	1.25	
2	1	1021A	Pyramidenspitze	3	PL256*2	ALUMINIUM	310	3.75	
Gesamtgewicht (kg)								5.00	

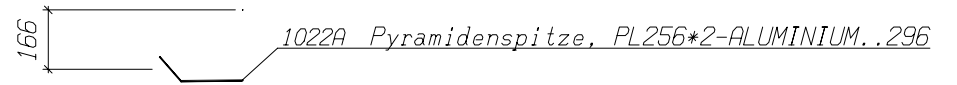
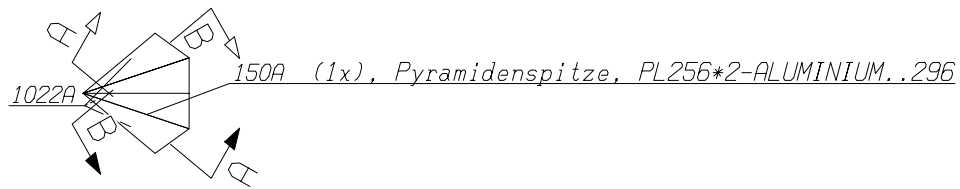

Ansicht 150A , B-B

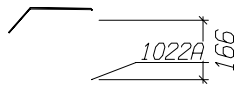

Schnitt 150A , A-A

** Stückliste für eine Liefer- Pos. 150A TOTAL 1/1 x Ausführen **

Nr.	Tnr	Pos.	Benennung	Stk.	Profil	Material	Länge	Gewicht	Bem.
1	1	150A	Pyramidenspitze	1	PL256*2	ALUMINIUM	296	1.19	
2	1	1022A	Pyramidenspitze	3	PL256*2	ALUMINIUM	296	3.58	
Gesamtgewicht (kg)								4.77	

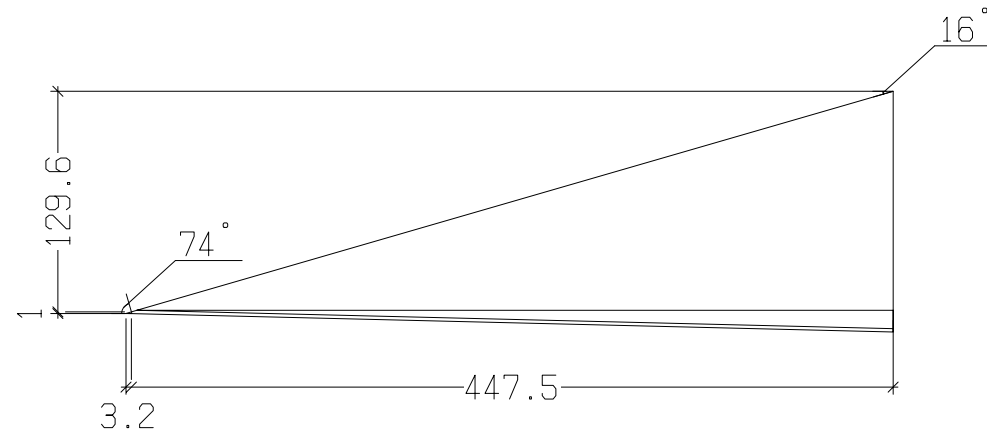
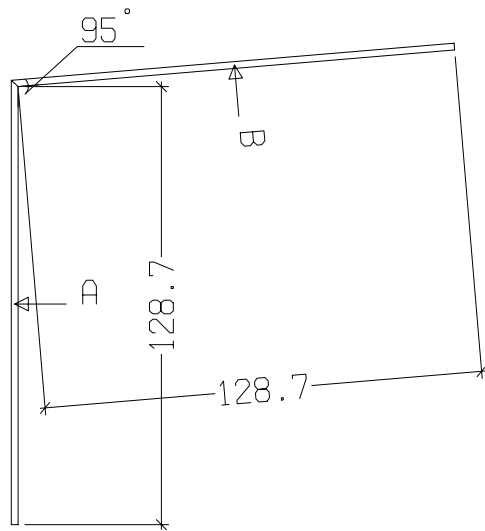

Ansicht Pfeil : B

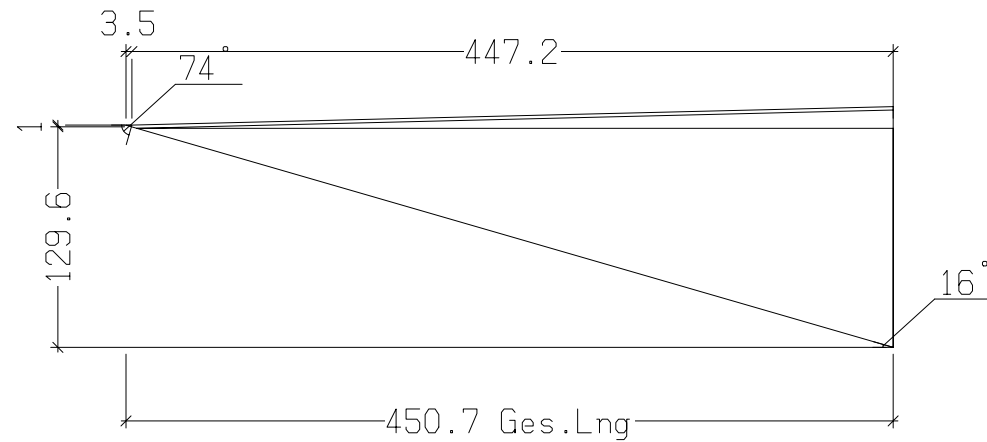

Ansicht Pfeil : A

** Stückliste für eine Liefer-Pos. 1009A TOTAL 3/3 x Ausführen **

Nr.	Tnr	Pos.	Benennung	Stk.	Profil	Material	Länge	Gewicht	Bem.
1	1	1009A	Pyramidenspitze	1	PL259*2	ALUMINIUM	450.7	1.83	

3 x Pos. 1009A

PL259*2 - ALUMINIUM..450.7

3 x Pos. 1010A
 PL258*2 - ALUMINIUM...369.5

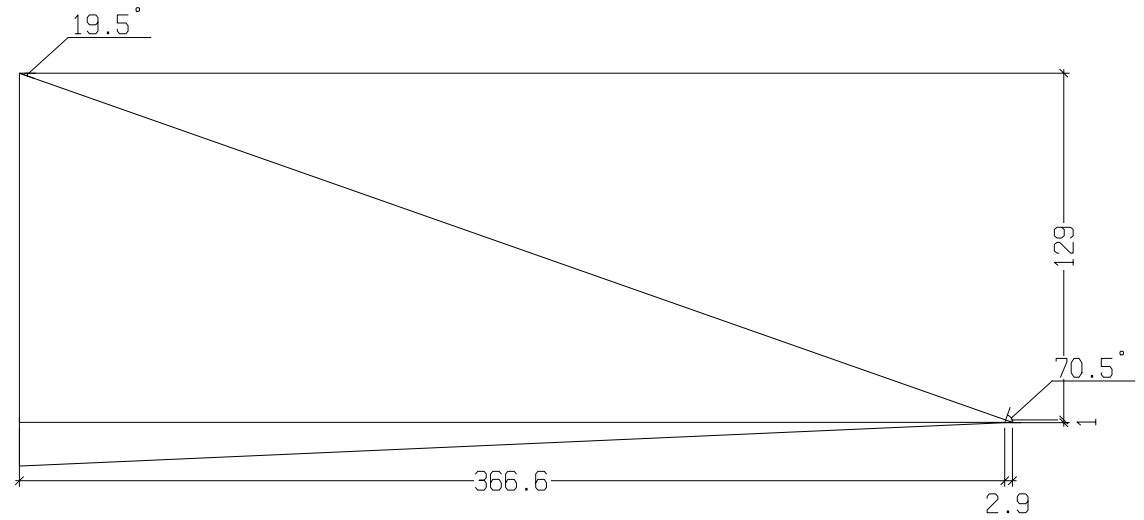
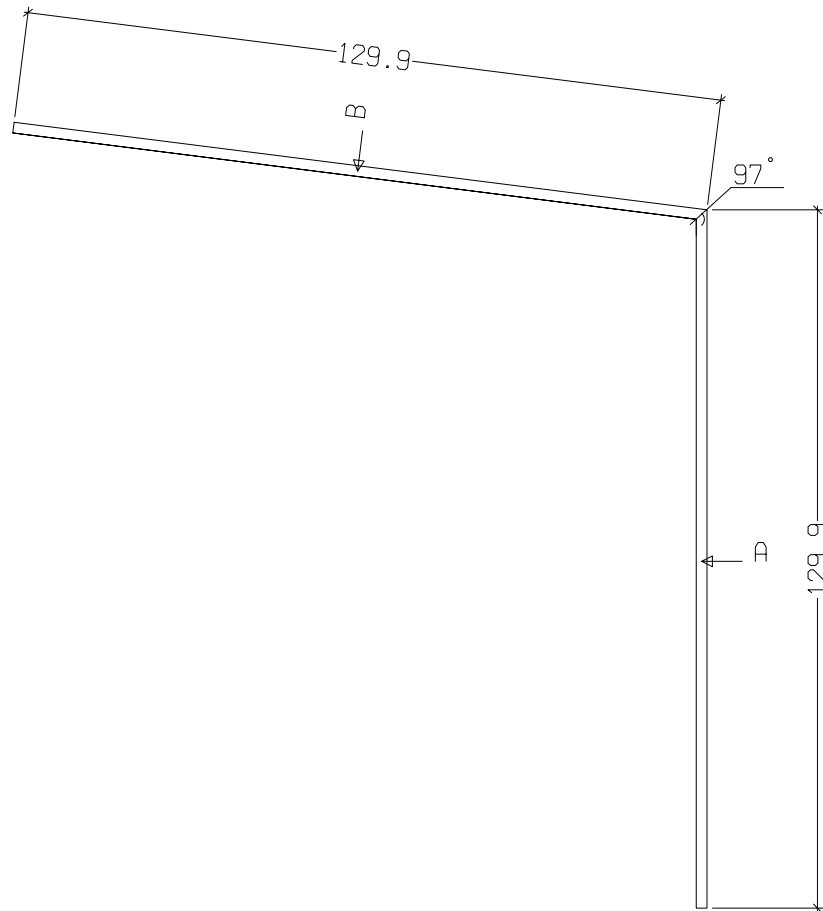

Ansicht Pfeil : B

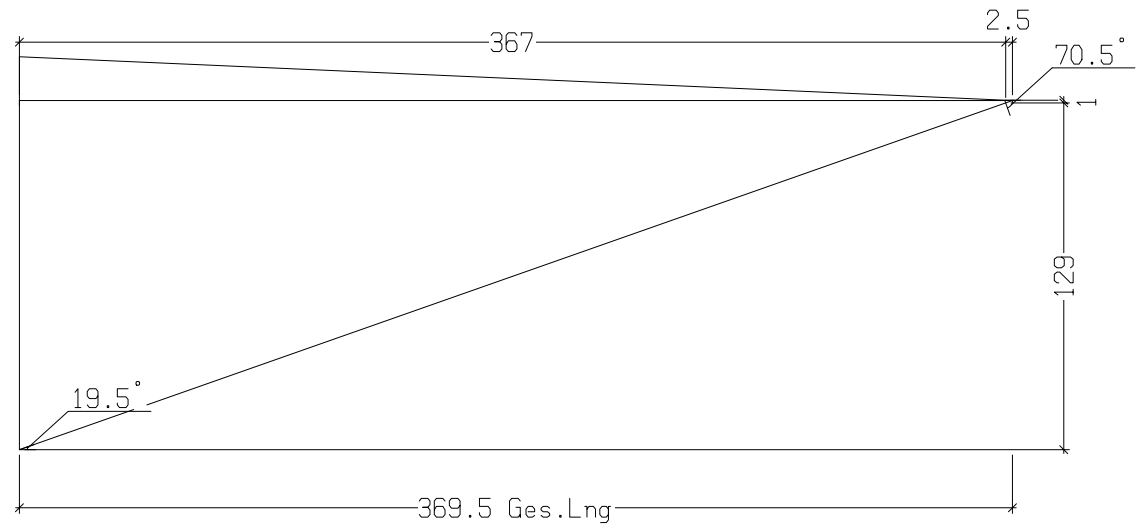

Ansicht Pfeil : A

** Stückliste für eine Liefer-Pos. 1010A TOTAL 3/3 x Ausführen **

Nr.	Tnr	Pos.	Benennung	Stk.	Profil	Material	Länge	Gewicht	Bem.
1	1	1010A	Pyramidenspitze	1	PL258*2	ALUMINIUM	369.5	1.50	

3 x Pos. 1021A

PL256*2 - ALUMINIUM..309.9

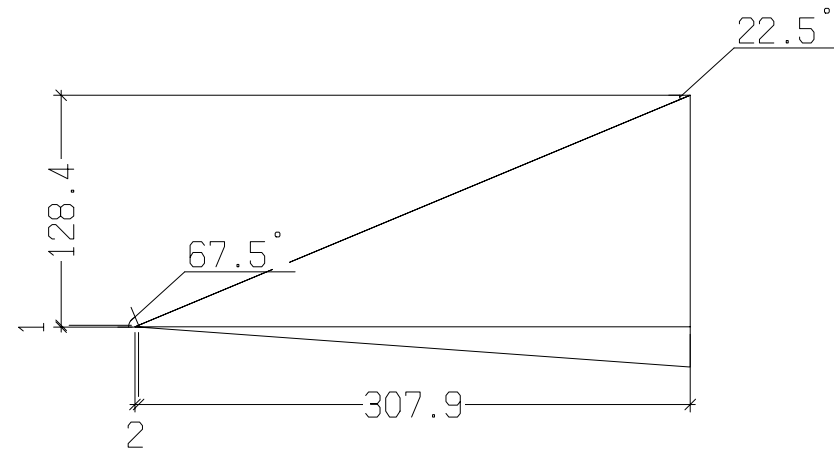
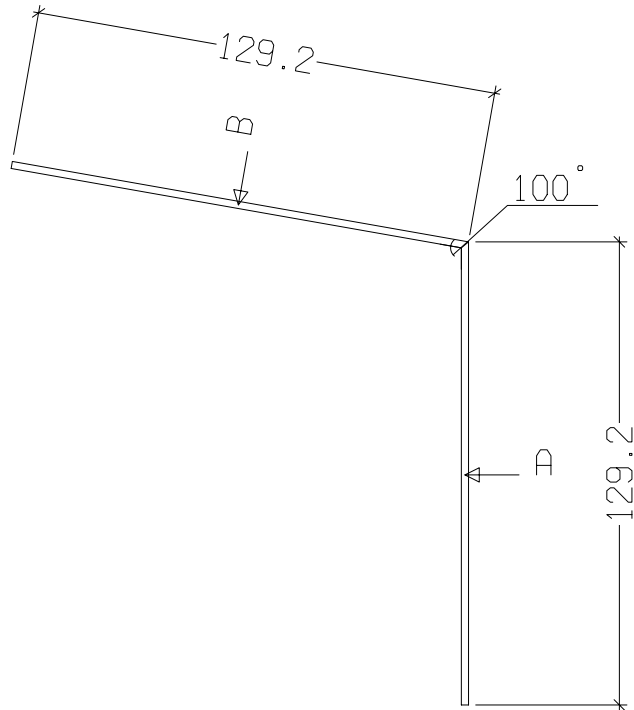

Ansicht Pfeil : B

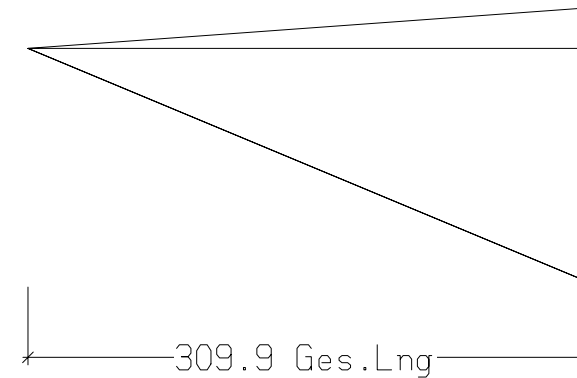

Ansicht Pfeil : A

** Stückliste für eine Liefer-Pos. 1021A TOTAL 3/3 x Ausführen **

Nr.	Tnr	Pos.	Benennung	Stk.	Profil	Material	Länge	Gewicht	Bem.
1	1	1021A	Pyramidenspitze	1	PL256*2	ALUMINIUM	309.9	1.25	

148A (1x), PL258*2..369

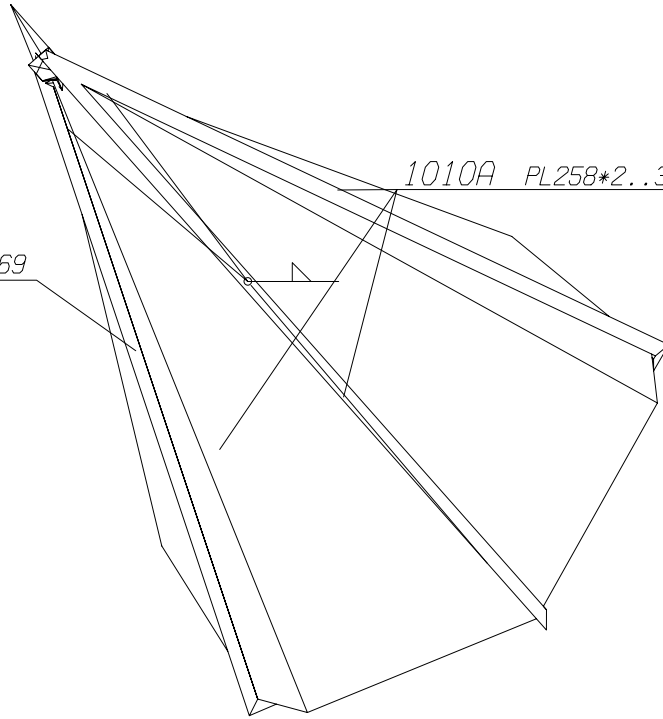

1010A PL258*2..369

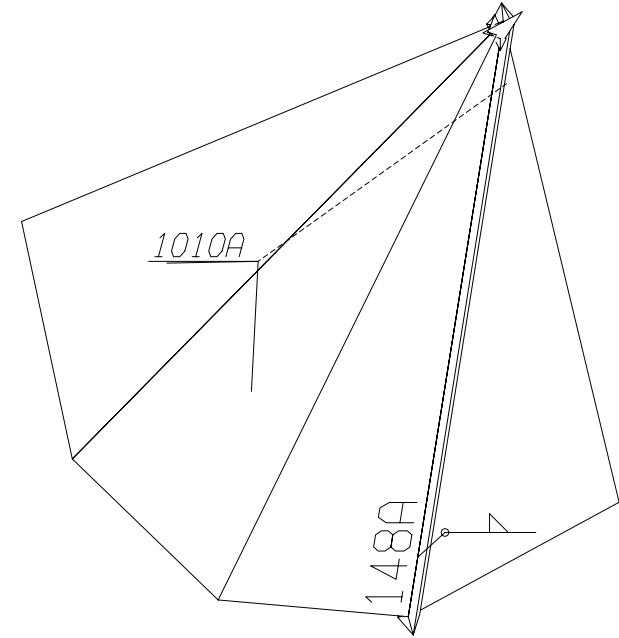

147A (1x), PL259*2..451

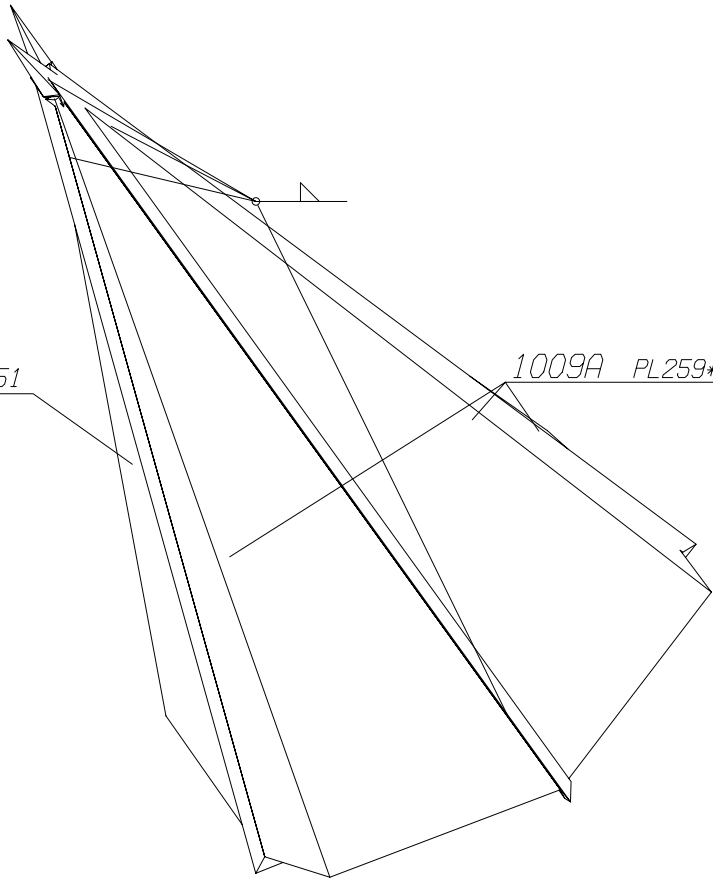

1009A PL259*2..451

